

Abmessungen RPI-(4.0-6.0)FSN5E

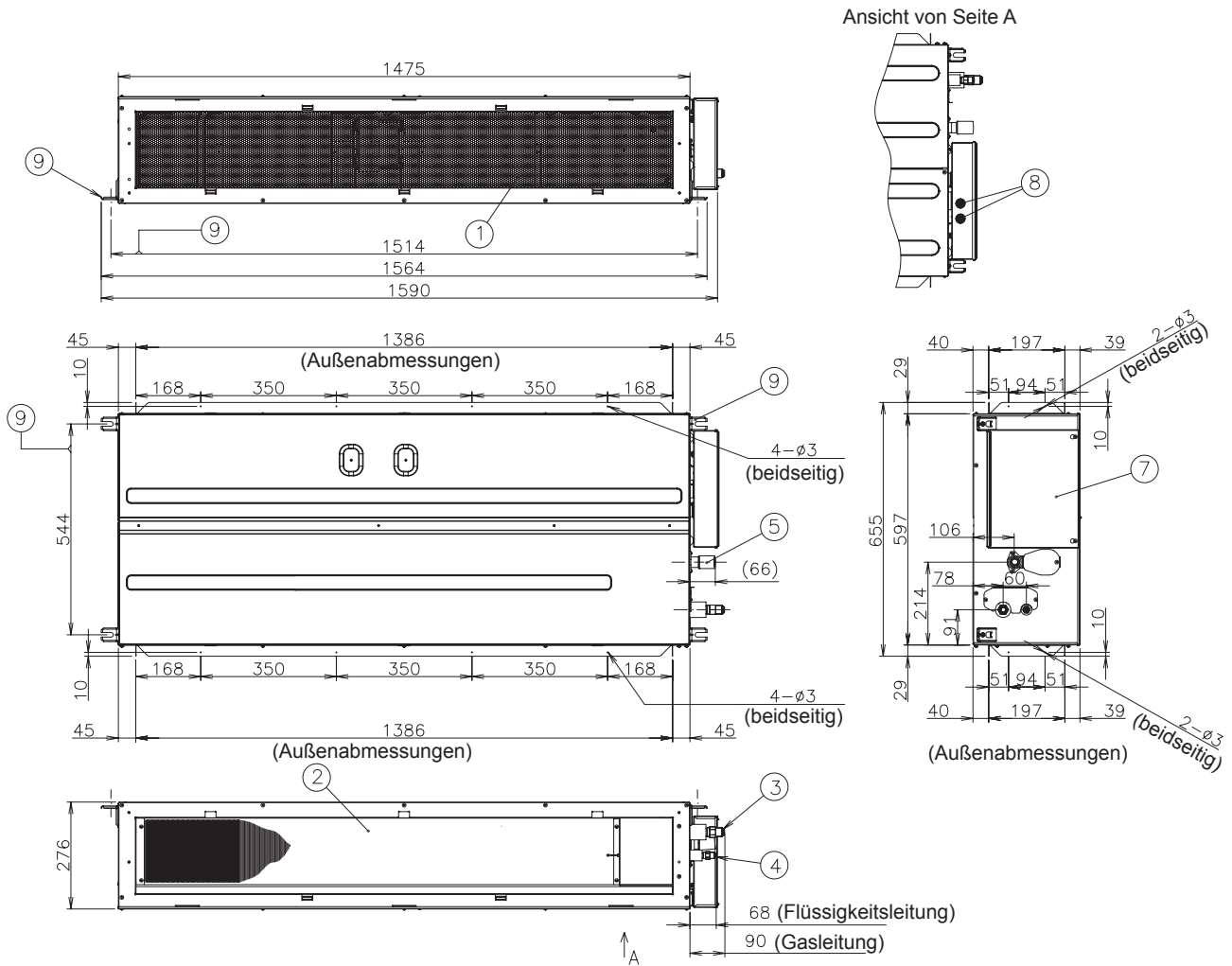

Nr.	Beschreibung	Bemerkungen
1	Lufteinlass	
2	Luftauslass	
3	Gasleitung	Konusmutter, $\varnothing 15,88$
4	Flüssigkeitsleitung	Konusmutter, $\varnothing 9,52$
5	Kondensatabflussleitung	$\varnothing 32$ (Innendurchmesser)
6	Wartungsbereich	
7	Schaltkasten	
8	Kabelanschlüsse	
9	Montagetraversen	(4 Positionen)

Alle Maßangaben in mm.