

HITACHI

Inspire the Next

SPLIT - KLIMAGERÄT

INNENGERÄT/AUSSENGERÄT



MODELL

RAF-25RPA / RAC-25FPA
RAF-35RPA / RAC-35FPA
RAF-50RPA / RAC-50FPA

AUSSENEINHEIT FÜR SINGLE SPLIT-MODELL

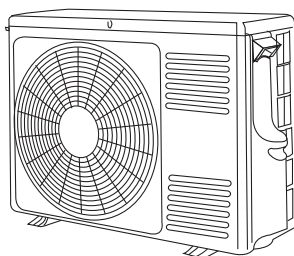

RAC-25FPA
RAC-35FPA

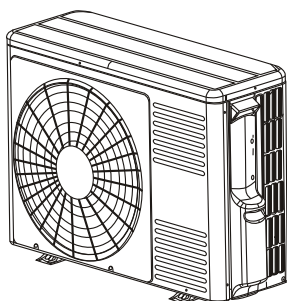

RAC-50FPA

INNENGERÄT

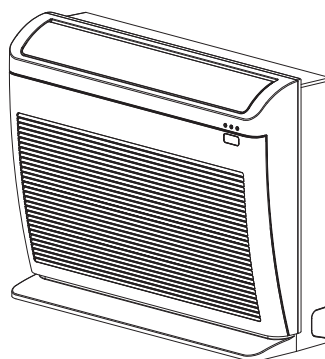

RAF-25RPA
RAF-35RPA
RAF-50RPA

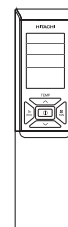

Instruction manual

Page 1~12

To obtain the best performance and ensure years of trouble free use, please read this instruction manual completely.

Bedienungsanleitung

Seite 13~24

Bitte lesen Sie diese Bedienungsanleitung aufmerksam durch, um durch richtige Bedienung jahrelangen und störungsfreien Betrieb zu gewährleisten.

Mode d'emploi

Page 25~36

Des performances optimales et un fonctionnement à long terme seront assurés en appliquant les présentes instructions après avoir entièrement lu ce mode d'emploi.

Manuale di istruzioni

Pag. 37~48

Per garantire la migliore prestazione e la più lunga Durata leggere attentamente e interamente le seguenti istruzioni.

Manual de instrucciones

Página 49~60

Para obtener el mejor funcionamiento y asegurar años de uso libre de problemas, lea cuidadosamente este manual de instrucciones.

Manual de instruções

Página 61~72

A fim de obter um bom funcionamento e de garantir uma utilização sem falhas durante muitos anos, é favor ler este manual de instruções completamente.

Οδηγίες χρήσεως

σελίδα 73~84

Γιά να είναι εγγυημένη η καλύτερη δυνατή λειτουργία και η χωρίς βλάβες μακροχρόνια χρήση της συσκευής, διαβάστε όλες τις κάτωθι οδηγίες.

SICHERHEITSMASSNAHMEN







- Bitte lesen Sie die Sicherheitsmaßnahmen vor der Inbetriebnahme der Klimaanlage aufmerksam durch.
- Beachten Sie besonders die mit "▲ **WARNUNG**" und "▲ **VORSICHT**" bezeichneten Abschnitte. Die mit "WARNUNG" bezeichneten Abschnitte enthalten Punkte, die zum Tode oder zu ernsthaften Verletzungen führen können, wenn sie nicht strikt eingehalten werden. Bei Nichteinhaltung der mit "VORSICHT" bezeichneten Abschnitte kann es zu ernsthaften Konsequenzen kommen. Bitte beachten Sie strikt alle Anweisungen, um Sicherheit zu gewährleisten.
- Die Symbole haben folgende Bedeutung. (Nachstehend sind einige Beispiele von Signalen.)

 Dieses Symbol heißt "verboten".

 Dieses Symbol zeigt die Anweisungen an, die befolgt werden müssen.

- Bitte bewahren Sie diese Anleitung sorgfältig auf.





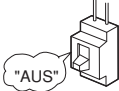

VORSICHTSMASSNAHMEN WÄHREND DES EINBAUS

 WARNUNG	<ul style="list-style-type: none"> • Bauen Sie das Gerät nicht selbst ein, sonst könnten Probleme wie Wasserlecken, Kurzschluß oder Feuer auftreten. 	 VERBOT
	<ul style="list-style-type: none"> • Wenden Sie sich bitte an den Händler oder an einen qualifizierten Techniker für den Einbau des Gerätes. Sollten Sie persönlich den Einbau ausführen, dann könnte Wasserleck, Kurzschluß oder Feuer die Folge sein. 	
	<ul style="list-style-type: none"> • Verwenden Sie bitte einen Schutzleiter(Erdungsleitung). Der Schutzleiter darf nicht in der Nähe von Gas-, Wasserröhren oder dem Schutzleiter eines Telefons plaziert werden. Falsche Installation des Schutzleiters könnte elektrischen Schlag verursachen zur Folge haben. 	 DIE ERDLEITUNG ANSCHLIESSEN
	<ul style="list-style-type: none"> • Verwenden Sie nur den angegebenen Rohrsatz für R410A. Andernfalls könnte ein Rohrschaden oder Defekt stattfinden. 	
 VORSICHT	<ul style="list-style-type: none"> • Ein Unterbrecher sollte jenach Montageort eingesetzt werden. Ohne den Unterbrecher besteht die Gefahr des elektrischen Schlages. 	 VERBOT
	<ul style="list-style-type: none"> • Montieren Sie das Gerät nicht in der Nähe von brennbarem Gas. Das Außengerät könnte Feuer fangen, wenn brennbares Gas in seiner Umgebung entweicht. Die Rohrleitungen sind gut abzustützen, wobei der Zwischenraum zwischen den Stützen nicht mehr als 1 m betragen soll. 	
	<ul style="list-style-type: none"> • Achten Sie beim Einbau darauf, daß eine einwandfreie Wasserableitung möglich ist. • Überprüfen Sie, dass eine einphasige 220V oder 230V Stromquelle eingesetzt ist. Die Anwendung von anderen Stromquellen kann zu einem Überhitzen der elektrischen Komponenten, und deswegen zu einem Feuerbruch bringen. 	 VERBOT

VORSICHTSMASSNAHMEN WÄHREND DES TRANSPORTS UND DER WARTUNG

 WARNUNG	<ul style="list-style-type: none"> • Im Falle anormaler Begebenheiten (z.B. es riecht verbrannt), das Gerät sofort ausschalten und den Stecker aus der Steckdose ziehen. Verständigen Sie Ihren Fachhändler. Weiterer Betrieb des Gerätes unter anormalen Bedingungen kann zu Kurzschluß und Feuergefahr führen. 	 "AUS"
	<ul style="list-style-type: none"> • Bitte wenden Sie sich für die Wartung an Ihren Fachhändler oder an einen Kundendienst. Selbst ausgeführte, fehlerhafte Wartung kann zu Feuer- und Stromschlaggefahr führen. 	
	<ul style="list-style-type: none"> • Bitte wenden Sie sich für den Ausbau und Einbau des Gerätes an Ihren Fachhändler oder an einen Kundendienst. Selbst ausgeführter, fehlerhafter Ausbau und Einbau können zu Feuer- und Stromschlaggefahr führen. 	

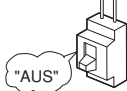
VORSICHTSMASSNAHMEN WÄHREND DES BETRIEBS

 WARNUNG	<ul style="list-style-type: none"> • Aus gesundheitlichen Gründen sollten Sie es vermeiden für längere Zeit dem direkten Luftstrom ausgesetzt zu sein. 	 VERBOT
	 <ul style="list-style-type: none"> • Keine Gegenstände wie Stäbe in die Luftansaug- oder Luftauslaßöffnungen einschieben. Sonst verursacht der Hochgeschwindigkeitsventilator Gefahr. 	
	<ul style="list-style-type: none"> • Verwenden Sie nicht irgend einen Draht als Sicherung. Das könnte lebensgefährlich werden. 	 VERBOT
	 <ul style="list-style-type: none"> • Beim Gewitter den Stecker herausnehmen und den Selbstausschalter abschalten. 	
	<ul style="list-style-type: none"> • Spraydosen und andere Brennstoffe müssen wenigstens ein Meter weg vom Luftaustritt der Innen- und Außeneinheiten aufgestellt werden. Der Innendruck einer Spraydose kann von Warmluft erhöht werden; dies kann einen Bruch verursachen. 	 VERBOT

VORSICHTSMASSNAHMEN WÄHREND DES BETRIEBS

- Das Gerät darf nur für die vom Hersteller vorgeschriebenen Zwecke verwendet werden und nicht für andere Zwecke.



VERBOT



NICHT BENETZEN

- Das Gerät niemals mit nassen Händen betätigen. Tödliche Unfälle können dadurch zustandekommen.

- Wenn Verbrennungsgeräte wie Gasherd in Betrieb sind, dann lüften Sie regelmäßig, um Sauerstoffmangel zu vermeiden.



VORSICHTSMASSNAHMEN
STRENG BEFOLGEN



VERBOT

- Richten Sie die aus dem Innengerät ausströmende Kühlluft nicht auf Heizgeräte, Warmhalteflaschen, Öfen usw., da sonst das Leistungsvermögen dieser Geräte beeinträchtigt werden kann.

- Sorgen Sie bitte dafür, daß das Gestell des Außengerätes stabil, standhaft, schadenfrei und in gutem Zustand ist. Denn sonst könnte das Gerät einstürzen und Gefahren verursachen.



VERBOT



VERBOT

- Die Einheit mit Wasser nicht waschen und keinen Wasserbehälter (wie eine Schale) innerhalb der Inneneinheit stellen. Ein Kurzschluss könnte erfolgen und einen elektrischen Schlag verursachen.

- Setzen Sie Pflanzen nicht dem direkten Luftstrom aus, da es ihnen schadet.



VERBOT

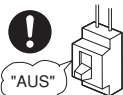

- Während Reinigungsarbeiten versichern Sie, den Betrieb mit der Fernbedienung zu unterbrechen und den Selbstausschalter abzuschalten; der hochgefahrenen Ventilator könnte zu einer Beschädigung bringen.

- Den Unterbrecher ausschalten, wenn die Klimaanlage für längere Zeit nicht verwendet werden soll.

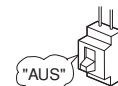

VORSICHT



VERBOT

- Nicht auf das Außengerät steigen oder Gegenstände darauf stellen.

- Wenn das Gerät für längere Zeit bei geöffneten Türen und/oder Fenstern (Luftfeuchtigkeit über 80%) bzw. bei nach unten weisendem oder automatisch schwenkendem Luftreflektor betrieben wird, dann kann Wasser an dem Luftreflektor kondensieren und gelegentlich abtropfen. Dadurch können Ihre Möbel naß werden. Daher lassen Sie Ihr Gerät unter solchen Bedingungen nicht für längere Zeit laufen.



VERBOT



VERBOT

- Wenn die Wärmemenge im Raum größer als die Kühl- oder Heizleistung des Gerätes ist (z.B. wenn zu viele Personen im Zimmer sind oder Heizgeräte verwendet werden), dann kann die voreingestellte Raumtemperatur nicht erreicht werden.

- Die Reinigungsarbeiten an der Inneneinheit sind nur von genehmigtem Personal durchzuführen. Befragen Sie Ihren Verkaufsagenten. Die Anwendung von handelsüblichen Reinigungsmitteln oder ähnlichen Produkten kann die Plastikteile beschädigen bzw. das Abflußrohr verstopfen; dies verursacht ein Wassertropfen mit darauffolgender Gefahr von elektrischem Schlag.



VERBOT



NICHT BERÜHREN



- Der Luftaustritt, die Geräte Unterseite sowie die Aluminiumlamellen dürfen nicht berührt werden. Man könnte sich verletzen.

- Das Kühlmittelrohr sowie das Anschlussventil nicht berühren. Man könnte sich verbrennen.



NICHT BERÜHREN

- Dieses Gerät ist nicht für die Bedienung durch junge Kinder oder ungeübte Personen vorgesehen, so lange diese nicht durch eine verantwortliche Person eingewiesen wurden, sodaß sie das Gerät sicher bedienen können.
- Junge Kinder sollten das Gerät nur unter Beobachtung bedienen, um sicherzustellen, daß sie nicht mit dem Gerät spielen.

BEZEICHNUNGEN UND FUNKTIONEN VON JEDEM TEIL

INNENGERÄT

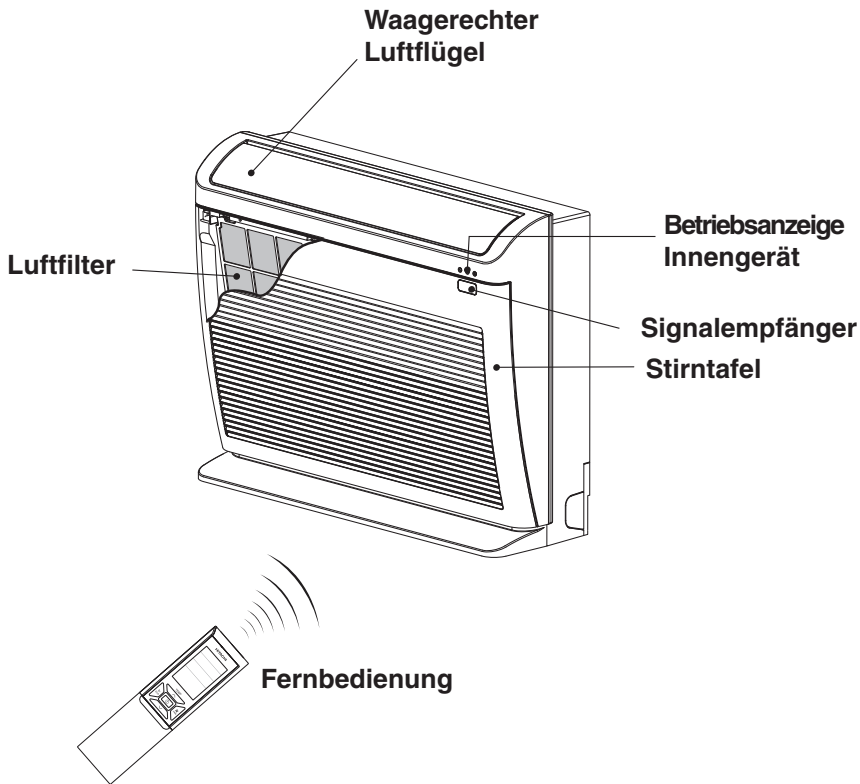

AUSSENEINHEIT FÜR SINGLE SPLIT-MODELL

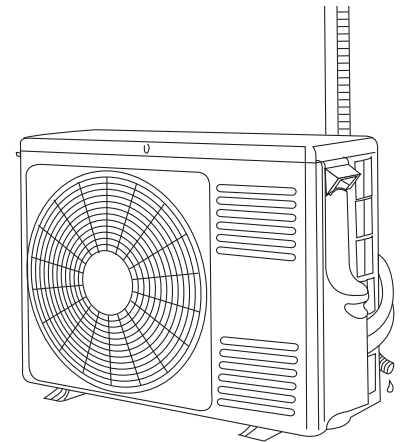

**RAC-25FPA
RAC-35FPA**

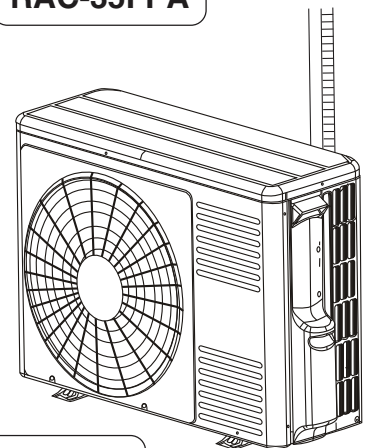

RAC-50FPA

MODELL-BEZEICHNUNG UND ABMESSUNGEN

MODELL	BREITE	HÖHE	TIEFE
RAF-25RPA RAF-35RPA RAF-50RPA (INNENGERÄT)	760mm	600mm	235mm
RAC-25FPA	750mm	548mm	288mm
RAC-35FPA	750mm	548mm	288mm
RAC-50FPA	792mm	600mm	299mm

* AUSSENEINHEIT für Single Split-Modell.

VOR DEM BETRIEB

■ So bauen Sie die Batterien ein

1. Schieben Sie die Abdeckung nach unten, um sie abzunehmen.
2. Legen Sie zwei trockene Alkaline-Batterien (AAA, LR03) ein.
Die Batterien müssen wie in der Darstellung im Gehäuse ausgerichtet eingesetzt werden.
3. Bringen Sie die Abdeckung in der ursprünglichen Position an.

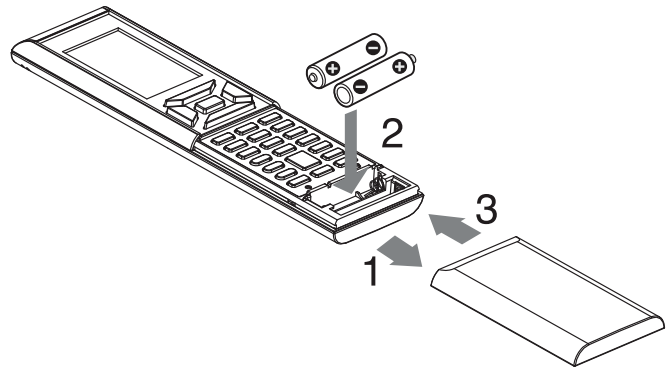

■ So befestigen Sie die Fernbedienungshalterung an der Wand

1. Wählen Sie einen Ort aus, an dem die Signale das Gerät erreichen.
2. Befestigen Sie die Fernbedienungshalterung mit den im Lieferumfang enthaltenen Schrauben an der Wand, einer Säule oder einem ähnlichen Ort.
3. Setzen Sie die Fernbedienung in die Halterung ein.

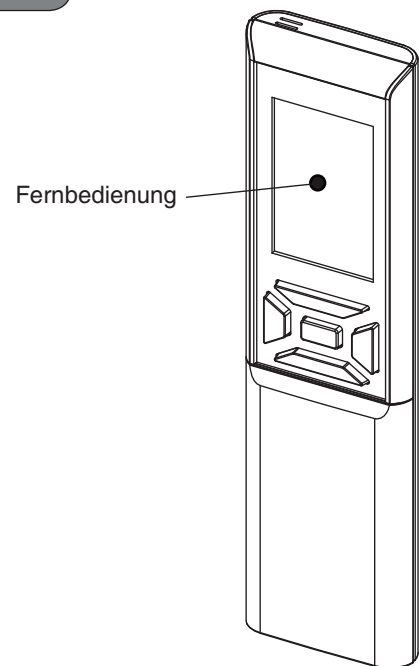

HINWEIS

Hinweise zu den Batterien

- Verwenden Sie beim Austauschen der Batterien denselben Typ und ersetzen Sie beide Batterien gleichzeitig.
- Nehmen Sie die Batterien aus dem Gerät, wenn Sie es über einen längeren Zeitraum nicht verwenden.
- Die Lebensdauer der Batterien beträgt ungefähr ein Jahr. Sollten innerhalb eines Jahres jedoch die Fernbedienungsanzeige und der Empfang schwächer werden, ersetzen Sie beide Batterien durch neue Alkaline-Batterien (AAA, LR03).
- Die im Lieferumfang enthaltenen Batterien dienen der erstmaligen Inbetriebnahme des Systems. Die Lebensdauer dieser Batterien kann je nach Herstellungsdatum der Klimaanlage sehr kurz sein.

Hinweise zur Fernbedienung

- Setzen Sie die Fernbedienung niemals direkter Sonneneinstrahlung aus.
- Durch Staub auf dem Signalgeber oder dem Empfänger wird die Leistungsfähigkeit beeinträchtigt. Entfernen Sie Staub mit einem weichen Tuch.
- Die Signalübertragung wird unter Umständen deaktiviert, wenn sich im selben Raum eine Leuchtstofflampe mit elektronischem Starter (z. B. Wechselrichter-Glühlampen) befindet. Wenden Sie sich in einem solchen Fall an den Fachhändler.
- Sollten die Fernbedienungssignale von einem anderen Gerät empfangen werden, stellen Sie das entsprechende Gerät an einem anderen Ort auf, oder wenden Sie sich an den Fachhändler.
- Wenn die Fernbedienung nicht verwendet wird, schließen Sie die Abdeckung, um Fehlfunktionen zu vermeiden.

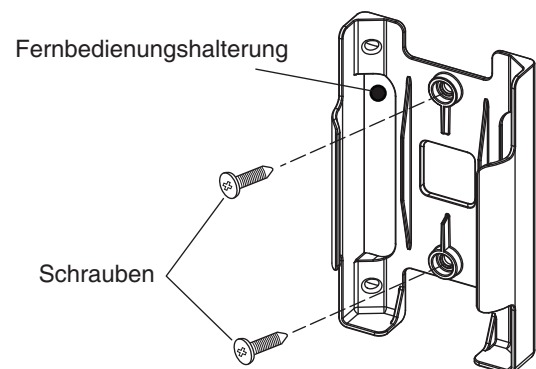

VOR DEM BETRIEB

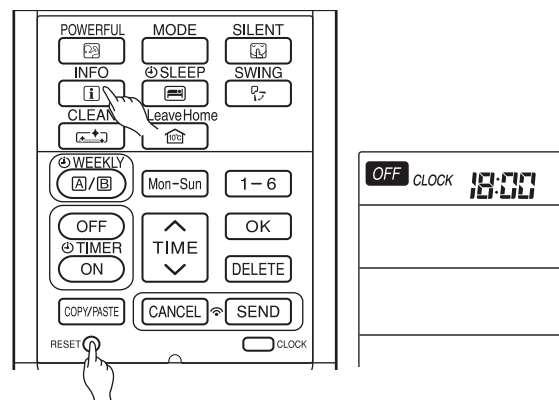
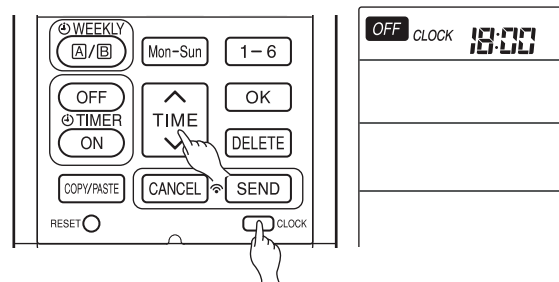
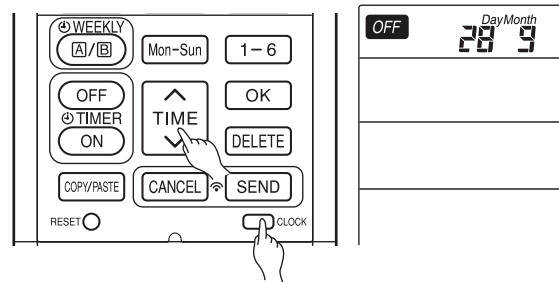
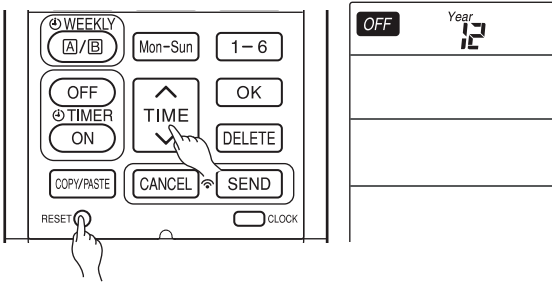

■ So stellen Sie den Kalender und die Uhr ein

1. Drücken Sie auf **RESET** (RESET-Taste), wenn Sie erstmalig die Zeit einstellen. Die „Jahr“-Anzeige blinkt.
2. Drücken Sie die Taste **TIME** (ZEIT) zum Einstellen des aktuellen Jahrs.
3. Drücken Sie auf **CLOCK** (UHRZEIT-Taste). Die Anzeigen „Tag“ und „Monat“ blinken.
4. Drücken Sie die Taste **TIME** (ZEIT) zum Einstellen des aktuellen Tags und des Monats.
5. Drücken Sie auf **CLOCK** (UHRZEIT-Taste). Die Anzeige „UHRZEIT“ blinkt.
6. Drücken Sie die Taste **TIME** (ZEIT) zum Einstellen der aktuellen Uhrzeit.
7. Drücken Sie auf **CLOCK** (UHRZEIT-Taste).

Der Kalender und die Uhrzeit sind nun korrekt eingestellt.

Um Änderungen am Kalender oder der Uhrzeit vorzunehmen, drücken Sie **CLOCK** (UHRZEIT-Taste). Führen Sie anschließend die Schritte 1 bis 7 durch.

Kalender und Uhrzeit müssen nach dem Austauschen der Batterien neu eingestellt werden.

Nach dem Batteriewechsel:

1. Drücken Sie auf **RESET** (RESET-Taste).
2. Richten Sie die Fernbedienung auf das Innengerät, und drücken Sie die **INFO** (INFO)-Taste.
3. Der Kalender und die Uhrzeit des Innengeräts werden übertragen.

- Der Kalender und die Uhrzeit des Innengeräts werden in den folgenden Fällen nicht übertragen:
 - Es kommt zu einem Stromausfall.
 - Der Trennschalter wurde vom Benutzer abgeschaltet (Gerät befindet sich nicht im STANDBY-MODUS).

HINWEIS

Hinweis zum Einstellen von Kalender und Uhrzeit

- Wenn der Kalender und die Uhrzeit nicht eingestellt werden, können auch der Ein- und Ausschalt-Timer sowie der Wochen-Timer nicht eingestellt werden.
- Wenn der Kalender und die Uhrzeit nicht korrekt eingestellt werden, funktionieren der Ein- und Ausschalt-Timer sowie der Wochen-Timer nicht einwandfrei.
- Wenn der EIN- und AUS-Timer sowie der Wochen-Timer eingestellt sind, können die Einstellungen für den Kalender und die Uhrzeit nicht geändert werden. Wenn Sie die Einstellungen für den Kalender und die Uhrzeit ändern möchten, müssen Sie zunächst den EIN- und AUS-Timer sowie den Wochen-Timer löschen.

BEZEICHNUNGEN UND FUNKTIONEN DER FERNBEDIENUNG

FERNBEDIENUNG

- Hiermit wird der Betrieb des Innengeräts gesteuert. Die Reichweite der Fernbedienung beträgt etwa 7 Meter. Wird die Innenraumbelichtung elektronisch gesteuert, kann die Reichweite der Fernbedienung kürzer sein. Dieses Gerät kann mit der bereitgestellten Halterung an der Wand montiert werden. Stellen Sie vor der Montage sicher, dass das Innengerät über die Fernbedienung gesteuert werden kann.
- Gehen Sie umsichtig mit der Fernbedienung um. Die Signalübertragung kann beeinträchtigt werden, wenn sie fallen gelassen oder feucht wird.
- Wenn neue Batterien in die Fernbedienung eingelegt werden, dauert es etwa 10 Sekunden, bis das Gerät auf Befehle reagiert und angesteuert werden kann.
- Wird die Fernsteuerung im ausgeschalteten Zustand für ca. 3 Minuten nicht genutzt (angezeigt durch **OFF** in der Anzeige), wird die LCD-Anzeige deaktiviert.
- Nach dem Einstellen der Uhrzeit wird die LCD-Anzeige innerhalb von ca. zehn Minuten abgeschaltet, wenn die Fernbedienung nicht verwendet wird.
- Die LCD-Anzeige wird eingeschaltet, sobald Sie eine beliebige Taste drücken.
- Die LCD-Anzeige wird nicht abgeschaltet, während Sie den TIMER einstellen.

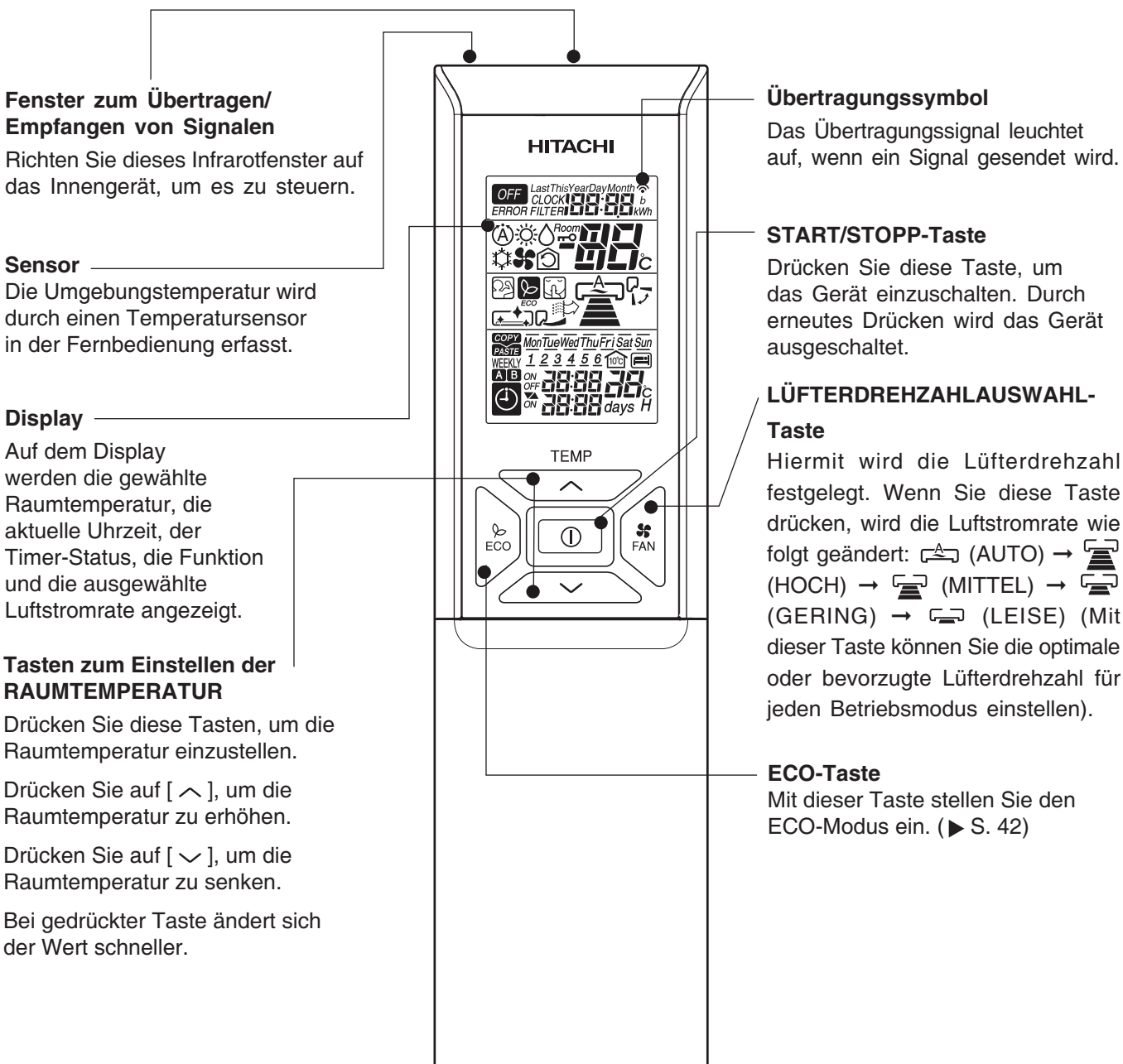

BEZEICHNUNGEN UND FUNKTIONEN DER FERNBEDIENUNG

DEUTSCH

POWERFUL-Taste
Mit dieser Taste stellen Sie den POWERFUL-Modus ein.
(► S. 40)

INFO-Taste
(► S. 54)

ONE-TOUCH-CLEAN-Taste
(► S. 44)

LEAVE-HOME-Taste
(► S. 43)

ECO-RUHE-TIMER-Taste
Mit dieser Taste stellen Sie den ECO-Ruhe-Timer ein. (► S. 46)

TIMER EIN/AUS-Einstelltasten
(► S. 45)

MODUSAUSWAHL-Taste
Mit dieser Taste wählen Sie den Betriebsmodus aus. Wenn Sie diese Taste drücken, wird der Modus wie folgt geändert: (AUTO) → (HEIZEN) → (ENTFEUCHTEN) → (KÜHLEN) und → (VENTILATOR) (in wiederkehrender Reihenfolge).

GERÄUSCHARM-Taste
Mit dieser Taste stellen Sie den GERÄUSCHARM-Modus ein.
(► S. 41)

AUTOMATIK-SCHWINGKLAPPEN-Taste (vertikal)
Legt den Winkel für den horizontalen Luftdeflektor fest. (► S. 39)

WOCHE-TIMER-Einstelltasten
(► S. 48)

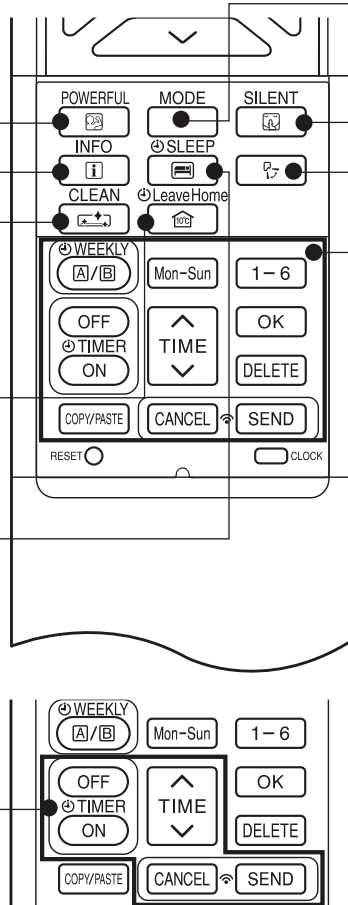

	BETRIEBSARTWÄHLER
	AUTO
	HEIZEN
	ENTFEUCHTEN
	KÜHLEN
	LÜFTER
	LÜFTERDREHZAHL
	AUTO
	GERÄUSCHARM
	NIEDRIG
	MITTEL
	HOCH
	START / STOPP
	ECO

	LÜFTER
	POWERFUL
	GERÄUSCHARM
	INFO
	BETRIEBSZEIT-TIMER
	AUTO-SCHWING (VERTIKAL)
	LEAVE HOME
	SAUBER
Mon-Sun	TAG
1-6	PROGRAMM NR.

	TIMER EIN/AUS
	TIMER EIN/AUS
	UHRZEIT
	OK
	LÖSCHEN
	KOPIEREN / EINFÜGEN
	STORNIEREN
	SENDEN
	UHRZEIT

Vorsichtsmaßnahmen bei der Verwendung

- Schützen Sie die Fernbedienung vor:
 - direkter Sonneneinstrahlung
 - unmittelbarer Einwirkung eines Heizgeräts
- Gehen Sie umsichtig mit der Fernbedienung um. Lassen Sie sie nicht fallen und schützen Sie sie vor Wasser.
- Nachdem das Außengerät angehalten wurde, startet es erst nach etwa 3 Minuten wieder (sofern Sie es nicht über den Netzschalter aus- und wieder einschalten bzw. das Netzkabel abziehen und dann wieder einstecken).
Das dient zum Schutz des Geräts und weist nicht auf einen Fehler hin.
- Wenn Sie die MODUSAUSWAHL-Taste während des Betriebs drücken, wird das Gerät zu seinem Schutz etwa 3 Minuten lang angehalten.

VERSCHIEDENE FUNKTIONEN

■ Automatische Neustartfunktion

- Bei einem Stromausfall wird das Gerät automatisch im vorherigen Betriebsmodus und mit der vorherigen Luftstromrichtung neu gestartet, wenn die Stromversorgung wiederhergestellt ist. (Da das Gerät nicht über die Fernbedienung angehalten wurde.)
- Wenn der Betrieb nach Wiederherstellung der Stromversorgung nicht fortgesetzt werden soll, schalten Sie die Stromversorgung aus.
Wenn Sie den Trennschalter einschalten, wird das Gerät automatisch im vorherigen Betriebsmodus und mit der vorherigen Luftstromrichtung neu gestartet.
Hinweis: 1. Wenn Sie die Automatische Neustartfunktion nicht benötigen, wenden Sie sich bitte an Ihren Fachhändler.
2. Die automatische Neustartfunktion ist im Timer- und Betriebszeit-Timer-Modus nicht verfügbar.

AUTOMATIKBETRIEB

Das Gerät bestimmt den Betriebsmodus (HEIZEN oder KÜHLEN) automatisch anhand der aktuellen Raumtemperatur. Der gewählte Betriebsmodus ändert sich, wenn sich die Raumtemperatur ändert. Der Betriebsmodus ändert sich jedoch nicht, wenn das Innengerät mit einem Außengerät der Multi-Bauart verbunden ist.

1

Drücken Sie die Auswahltaste MODE, sodass die Anzeige den Betriebsmodus **A** (AUTO) darstellt.

- Bei Auswahl von AUTO ermittelt das Gerät den Betriebsmodus (HEIZEN oder KÜHLEN) automatisch anhand der aktuellen Raumtemperatur. Der Betriebsmodus ändert sich jedoch nicht, wenn das Innengerät mit einem Außengerät der Multi-Bauart verbunden ist.
- Wenn der vom Gerät automatisch gewählte Modus Ihnen nicht zusagt, können Sie die Moduseinstellung (HEIZEN, ENTFEUCHTEN, KÜHLEN oder LÜFTER) manuell ändern.

2

Stellen Sie die gewünschte Ventilator Drehzahl mit der Taste **FAN** (VENTILATOR DREHZAHL) ein (die Einstellung wird angezeigt).

→ **(AUTO)** → **(HOCH)** → **(MITTEL)** → **(NIEDRIG)** → **(GERÄUSCHARM)** → **(AUTO)**

3

Stellen Sie die gewünschte Raumtemperatur über die TEMPERATUR-Tasten ein (die Einstellung wird auf dem Display angezeigt). Die Temperatureinstellung und die tatsächliche Raumtemperatur können je nach Bedingungen abweichen.

START STOPP

Drücken Sie die Taste **⏻** (START/STOPP). Bei Betriebsstart wird ein Signalton ausgegeben. Drücken Sie die Taste erneut, um das Gerät anzuhalten.

- Da die Einstellungen im Speicher der Fernbedienung abgelegt werden, müssen Sie beim nächsten Mal nur die **⏻** (START/STOPP)-Taste drücken.

Drücken Sie zur Auswahl von AUTO, HOCH, MITTEL, NIEDRIG oder LEISE die **FAN** (LÜFTERDREHZAHL)-Taste.

HEIZBETRIEB

- Verwenden Sie das Gerät zum Heizen, wenn die Außentemperatur unter 21°C liegt. Wenn die Außentemperatur zu hoch ist (über 21°C), funktioniert die Heizfunktion möglicherweise nicht, um das Gerät zu schützen.
- Verwenden Sie dieses Gerät ab einer Außentemperatur von -15°C, um einen langfristig zuverlässigen Gerätebetrieb zu gewährleisten.

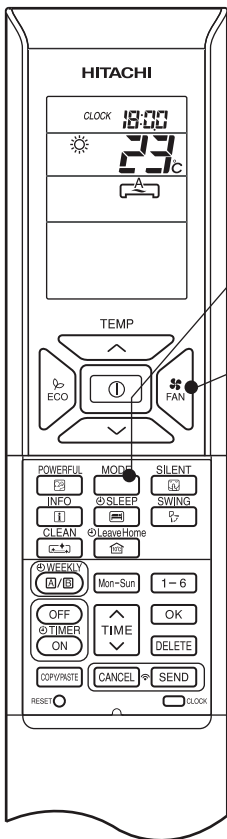

1

Drücken Sie die MODUSAUSWAHL-Taste, damit auf dem Display der Betriebsmodus ☀️ (HEIZEN) angezeigt wird.

2

Stellen Sie die gewünschte LÜFTERDREHZAHL über die Taste (LÜFTERDREHZAHL) ein (die Einstellung wird auf dem Display angezeigt).

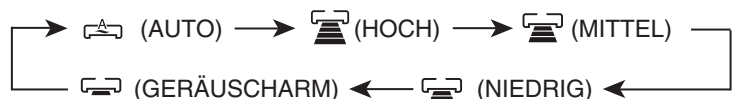

3

Stellen Sie die gewünschte Raumtemperatur über die TEMPERATUR-Tasten ein (die Einstellung wird auf dem Display angezeigt).

Die Temperatureinstellung und die tatsächliche Raumtemperatur können je nach Bedingungen abweichen.

**START
STOPP**

Drücken Sie die Taste (START/STOPP). Zu Beginn des Heizbetriebs wird ein Signalton ausgegeben. Drücken Sie die Taste erneut, um das Gerät anzuhalten.

- Da die Einstellungen im Speicher der Fernbedienung abgelegt werden, müssen Sie beim nächsten Mal nur die (START/STOPP)-Taste drücken.
- Im Modus AUTO ändert sich die Lüfterdrehzahl wie folgt automatisch:
 - Bei einem großen Unterschied zwischen Raumtemperatur und eingestellter Temperatur läuft der Lüfter mit der Drehzahleinstellung HOCH an.
 - Erreicht die Raumtemperatur den eingestellten Wert, wird die Lüfterdrehzahl verringert, um die optimale Raumtemperatur für ein gesünderes Heizen beizubehalten.

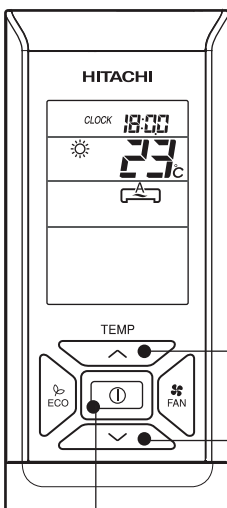

Entfrosten

Die Entfrostsung wird etwa einmal pro Stunde durchgeführt, wenn sich Frost auf dem Wärmetauscher des Außengeräts bildet. Die Entfrostsungsdauer beträgt jeweils ca. 5 bis 10 Minuten.

Beim Entfrosten blinkt die Betriebsanzeige im folgenden Muster: 3 Sekunden ein, 0,5 Sekunden aus.

Die maximale Dauer für den Entfrosterbetrieb beträgt 20 Minuten.

Besteht jedoch eine Verbindung zwischen dem Innengerät und einem Außengerät der Multi-Bauart, beträgt die maximale Betriebsdauer für den Entfrosterbetrieb 15 Minuten.

(Wenn eine längere Leitung als gewöhnlich verwendet wird, steigt die Wahrscheinlichkeit der Frostbildung.)

ENTFEUCHTERBETRIEB

Verwenden Sie das Gerät zum Entfeuchten, wenn die Raumtemperatur über 16 °C liegt.
Unter 15 °C steht die Entfeuchterfunktion nicht zur Verfügung.

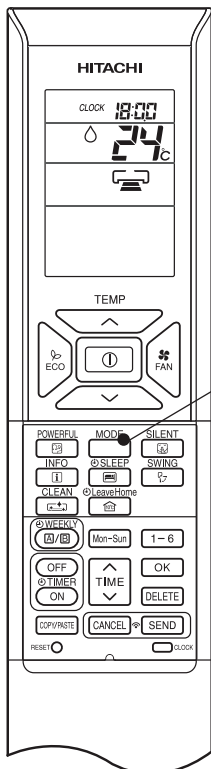

1

Drücken Sie die Auswahltaste MODE, sodass in der Anzeige (ENTFEUCHTEN) erscheint.
Die Einstellung für die Lüfterdrehzahl ist NIEDRIG.
Drücken Sie die Taste (LÜFTERDREHZAHL), um LEISE oder GERING auszuwählen.

2

Stellen Sie die gewünschte Raumtemperatur über die RAUMTEMPERATUR-Einstelltasten ein (die Einstellung wird auf dem Display angezeigt).



Für den Entfeuchterbetrieb sollte die Raumtemperatur zwischen 20 und 26°C liegen.

**START
STOPP**

Drücken Sie die Taste (START/STOPP). Zu Beginn des Entfeuchterbetriebs wird ein Signalton ausgegeben. Drücken Sie die Taste erneut, um das Gerät anzuhalten.

- Da die Einstellungen im Speicher der Fernbedienung abgelegt werden, müssen Sie beim nächsten Mal nur die (START/STOPP)-Taste drücken.

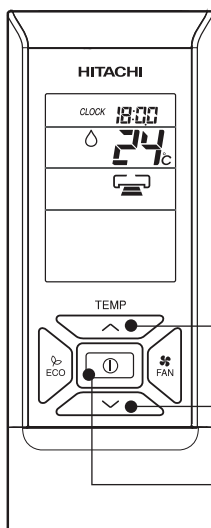

■ Entfeuchterfunktion

- Wenn die Raumtemperatur über der Temperatureinstellung liegt: Das Gerät entfeuchtet den Raum und kühlt die Raumtemperatur auf den voreingestellten Wert.
Wenn die Raumtemperatur unter der Temperatureinstellung liegt: Das Entfeuchten erfolgt bei einer Temperatureinstellung, die etwas unter der aktuellen Raumtemperatur liegt. Dabei spielt es keine Rolle, welche Temperatur eingestellt ist.
- Je nach Anzahl der Personen im Raum oder anderen Raumbedingungen wird die eingestellte Raumtemperatur möglicherweise nicht erreicht.

KÜHLBETRIEB

Verwenden Sie das Gerät zum Kühlen, wenn die Außentemperatur zwischen -10 und 43 °C liegt. Wenn die Luftfeuchtigkeit im Raum sehr hoch ist (80 %), kann sich Kondensat am Luftauslassgitter des Innengeräts bilden.

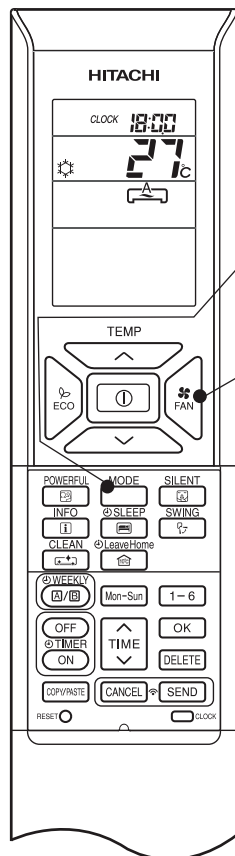

1

Drücken Sie die Auswahltaste MODE, sodass in der Anzeige  (KÜHLEN) erscheint.

2

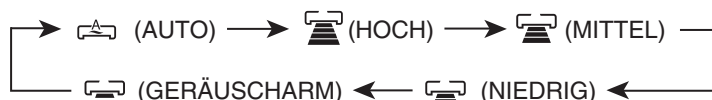

Stellen Sie die gewünschte Ventilatorzahl mit der Taste  (VENTILATOR-DREHZAHLE) ein (die Einstellung wird angezeigt).



3

Stellen Sie die gewünschte Raumtemperatur über die TEMPERATUR-Tasten ein (die Einstellung wird auf dem Display angezeigt).

Die Temperatureinstellung und die tatsächliche Raumtemperatur können je nach Bedingungen abweichen.

Drücken Sie die Taste  (START/STOPP). Zu Beginn des Kühlbetriebs wird ein Signalton ausgegeben. Drücken Sie die Taste erneut, um das Gerät anzuhalten. Die Kühlfunktion wird nicht gestartet, wenn die Temperatureinstellung über der aktuellen Raumtemperatur liegt (auch wenn die BETRIEBSANZEIGE  leuchtet). Der Kühlbetrieb wird gestartet, sobald der Benutzer eine Temperatureinstellung unter der aktuellen Raumtemperatur wählt.

**START
STOPP**

- Da die Einstellungen im Speicher der Fernbedienung abgelegt werden, müssen Sie beim nächsten Mal nur die  (START/STOPP)-Taste drücken.
- Im Modus AUTO ändert sich die Lüfterdrehzahl wie folgt automatisch:
 - Bei einem großen Unterschied zwischen Raumtemperatur und eingestellter Temperatur läuft der Lüfter mit der Drehzahleinstellung HOCH an.
 - Wenn die Raumtemperatur die voreingestellte Temperatur erreicht hat, wird die Lüfterdrehzahl gesenkt, um eine optimale Raumtemperatur für eine natürliche, gesunde Kühlung zu erreichen.

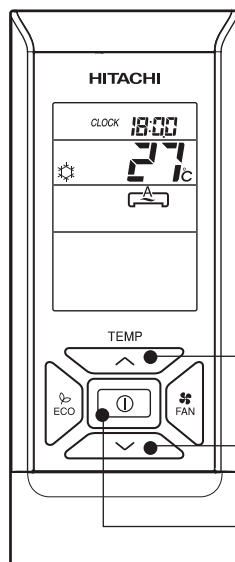

LÜFTERBETRIEB

Der Benutzer kann das Gerät einfach als Luftumwälzungsventilator verwenden.

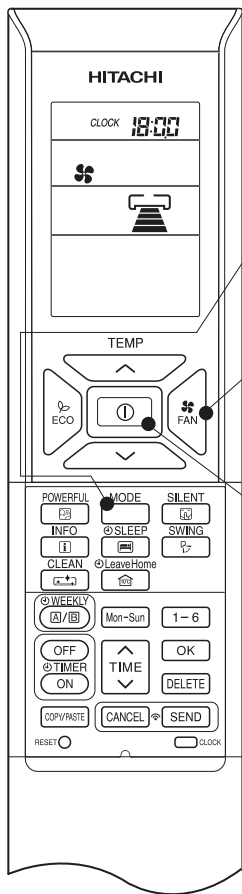

1

Drücken Sie die MODUSAUSWAHL-Taste, damit auf dem Display der Betriebsmodus  (LÜFTER) angezeigt wird.

2

Stellen Sie die gewünschte LÜFTERDREHZAHL über die  (LÜFTERDREHZAHL)-Taste ein. (Die Einstellung wird auf dem Display angezeigt.)

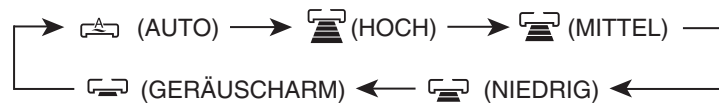

**START
STOPP**

Drücken Sie die  (START/STOPP)-Taste. Zu Beginn des Lüfterbetriebs wird ein Signalton ausgegeben. Drücken Sie die Taste erneut, um das Gerät anzuhalten.

AUTOMATISCHER SCHWINGMODUS

■ So starten Sie vertikales automatisches Schwingen

- Drücken Sie die  (AUTOMATISCHES SCHWINGEN (VERTIKAL)) Taste. Die Deflektoren schwingen nach oben und unten.

 wird auf der LCD-Anzeige angezeigt.

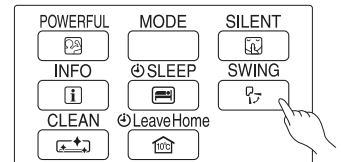

■ So brechen Sie vertikales automatisches Schwingen ab

- Drücken Sie die  (AUTOMATISCHES SCHWINGEN (VERTIKAL)) Taste erneut. Die Deflektoren bleiben in der aktuellen Position stehen.

 wird nicht mehr auf dem LCD-Display angezeigt.

HINWEIS

- In den Modi KÜHLEN und ENTFEUCHTEN sollten die Deflektoren nicht schwingen oder sich länger in der unteren Position befinden (beim vertikalen automatischen Schwingen). Dies kann zur Bildung von Kondenswasser auf den Deflektoren führen.

Einstellen der klimatisierten Luft nach links und rechts.

Den horizontalen Luftreflektor gemäß Abbildung halten und verstellen, um die klimatisierte Luft nach links und rechts zu verstellen.

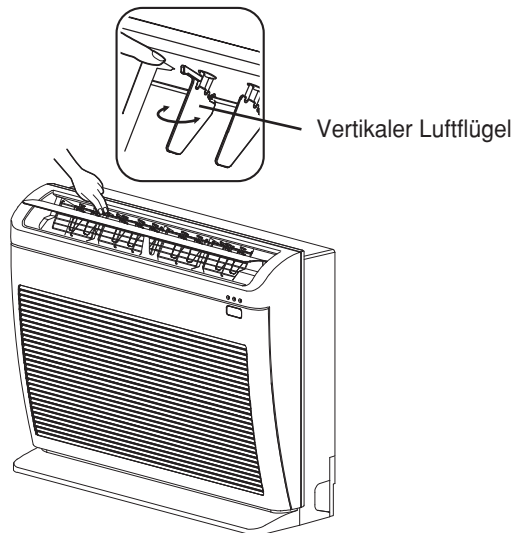
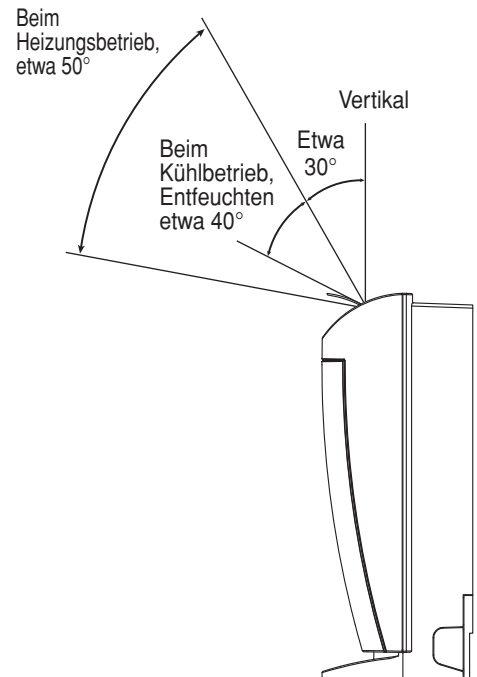



VORSICHT

- Wenn das Gerät lange im Kühlbetrieb läuft und die Luftleitlamellen nach unten zeigen und automatisch bewegt werden, kondensiert Wasser auf den Luftleitlamellen, das gelegentlich abtropft. Hierdurch können Möbel naß werden.

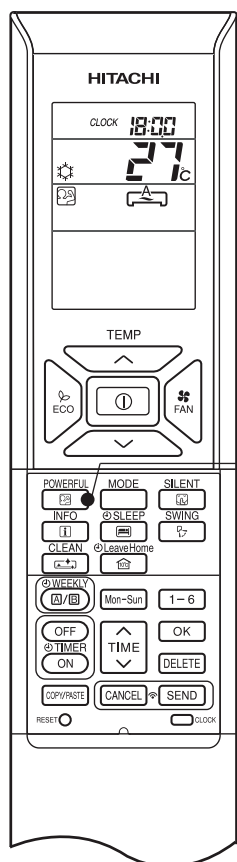
- Durch Drücken der  (POWERFUL)-Taste während des Modus AUTO, HEIZEN, ENTFEUCHTEN, KÜHLEN oder LÜFTER läuft die Klimaanlage mit maximaler Kraft.
- Im POWERFUL-Modus gibt das Innengerät in den Modi KÜHLEN oder HEIZEN kalte bzw. warme Luft ab.





■ So wird der POWERFUL-Modus gestartet

- Drücken Sie während des Betriebs auf  (POWERFUL-Taste). „“ wird auf dem LCD-Display angezeigt.

POWERFUL-Modus endet in 20 Minuten. Anschließend nimmt das Gerät den Betrieb mit den Einstellungen auf, die vor dem POWERFUL-Modus verwendet wurden.

■ So wird der POWERFUL-Modus beendet

- Drücken Sie die Taste  (START/STOPP). Oder
- Drücken Sie erneut auf  (POWERFUL-Taste).

Der POWERFUL-Modus wird beendet.

„“ wird nicht mehr auf dem LCD-Display angezeigt.

HINWEIS

- Beim Auswählen von Betriebszeit-, ECO-, Geräuscharm- oder LEAVE-HOME-Modus wird der POWERFUL-Betrieb beendet.
- Im POWERFUL-Modus wird die Kapazität der Klimaanlage nicht erhöht,
 - wenn das Gerät bereits die maximale Kapazität ausschöpft.
 - bevor der Entfrostsungsbetrieb aufgenommen wird (wenn die Klimaanlage im HEIZEN-Modus läuft).
- Nach dem automatischen Neustart wird der POWERFUL-Modus beendet und die vorangegangene Betriebsart wieder aufgenommen.
- Bei Verbindungen mit mehreren Modellen funktioniert der POWERFUL-Modus je nach Betriebsbedingungen möglicherweise nicht.



GERÄUSCHARMER BETRIEB

DEUTSCH

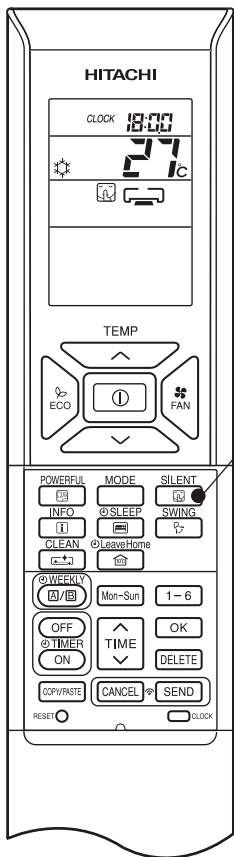
- Durch Drücken der  (GERÄUSCHARM)-Taste im Modus AUTO, HEIZEN, ENTFEUCHTEN, KÜHLEN oder LÜFTER wird die Lüfterdrehzahl zu sehr niedrig geändert.



■ So wird der GERÄUSCHARM-Modus gestartet

- Drücken Sie während des Betriebs auf  (GERÄUSCHARM-Taste).
„“ wird auf dem LCD-Display angezeigt. Die Lüfterdrehzahl ist sehr niedrig.

■ So wird der GERÄUSCHARM-Modus beendet



- Drücken Sie die  (START/STOPP)-Taste. Oder
- Drücken Sie die Taste  (LEISE) erneut oder  die Taste (LÜFTERDREHZAHL).

Der Betrieb kehrt vor dem Beginn des GERÄUSCHARM-Modus zur vorangegangenen Lüfterdrehzahl zurück.

Der GERÄUSCHARM-Modus wird beendet.

„“ wird nicht mehr auf dem LCD-Display angezeigt.

HINWEIS

- Beim Auswählen des POWERFUL-Modus wird der GERÄUSCHARM-Modus beendet. Vor dem Beginn des GERÄUSCHARM-Modus kehrt die Lüfterdrehzahl zur vorangegangenen Lüfterdrehzahl zurück.
- Nach dem automatischen Neustart wird der GERÄUSCHARM-Modus abgebrochen. Vor dem Beginn des GERÄUSCHARM-Modus kehrt die Lüfterdrehzahl zur vorangegangenen Lüfterdrehzahl zurück.
- Während des Betriebs mit der Lüfterdrehzahl  (GERÄUSCHARM), wird beim Drücken von  (GERÄUSCHARM-Taste) die Lüfterdrehzahl nicht geändert.

Der ECO-Modus stellt eine Energiesparfunktion dar, da die eingestellte Temperatur automatisch geändert und der maximale Stromverbrauch reduziert wird.

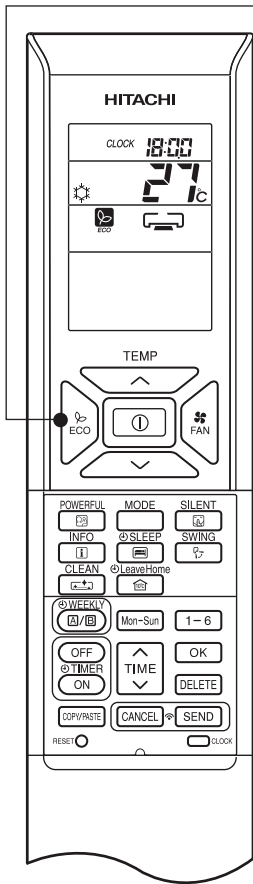

1

- Durch Drücken auf  (ECO-Taste) im AUTO-, HEIZEN-, ENTFEUCHTEN- oder KÜHLEN-Betrieb läuft die Klimaanlage im „ECO“-Modus.

■ So wird der ECO-Modus gestartet

- Drücken Sie während des Betriebs auf  (ECO-Taste).

„“ wird auf dem LCD-Display angezeigt.

Im Energiesparmodus wird zunächst die eingestellte Temperatur automatisch erhöht oder gesenkt und der Stromverbrauch reduziert. Diese Funktion kann je nach verbundenem Außengerät variieren.

■ So wird der ECO-Modus beendet

- Drücken Sie die Taste  (START/STOPP). Oder
- Drücken Sie erneut auf  (ECO-Taste).

„“ wird nicht mehr auf dem LCD-Display angezeigt.

HINWEIS

- Die ECO-Funktion wird nicht genutzt, wenn der Stromverbrauch niedrig ist.
- Durch Drücken auf die (POWERFUL)-Taste wird der ECO-Modus beendet.
- Nach dem automatischen Neustart wird der ECO-Modus beendet und der vorangegangene Modus wiederaufgenommen.
- Bei Verbindungen mit mehreren Modellen wird der Energiesparbetrieb ausschließlich durch das automatische Erhöhen oder Senken der eingestellten Temperatur geändert. Die Effektivität des ECO-Modus hängt jedoch von den Betriebsbedingungen ab.

10°C LEAVE-HOME (LH)-MODUS

Verhindern Sie, dass die Raumtemperatur zu stark fällt, indem Sie die Temperatur automatisch auf 10 °C einstellen, wenn niemand zuhause ist. Dieser Modus kann mit den Einstellungen „Durchgehender Betrieb“ oder „Tage-Timer-Betrieb“ betrieben werden. Bitte verwenden Sie „Tage-Timer-Betrieb“, um die Anzahl der Tage auf bis zu 99 Tage zu erhöhen.

Durchgehender Betrieb

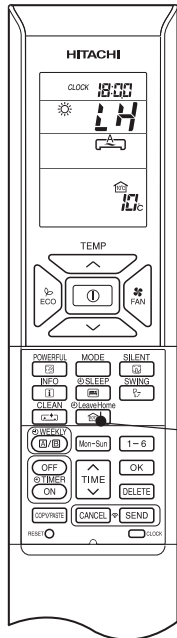

Tage-Timer-Betrieb

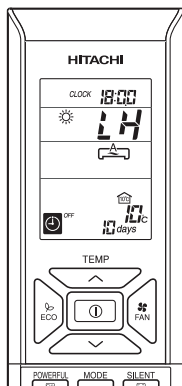

■ So wird der LEAVE-HOME-Modus gestartet

Option 1. Durchgehender Betrieb.

- Drücken Sie während des Betriebs auf (LEAVE-HOME-Taste). Die Raumtemperatureinstellung beträgt 10 °C und der Heizvorgang beginnt. „☀“, „LH“, „A“, „10°C“ wird auf dem LCD-Display angezeigt.

Option 2. Tage-Timer-Betrieb.

- Drücken Sie während des Betriebs auf (LEAVE-HOME-Taste). Die Raumtemperatureinstellung beträgt 10 °C und der Heizvorgang beginnt. „☀“, „LH“, „A“, „10°C“ wird auf dem LCD-Display angezeigt.
- Stellen Sie ggf. die Anzahl der Betriebstage (1 bis 99 Tage) ein.

1

Drücken Sie die Taste (ZEIT), um die Anzahl der Tage auszuwählen.

Die Anzahl der Tage blinkt.

- * Drücken Sie die Taste „^“ (AUFWÄRTS), um die Anzahl der Tage um je einen Tag zu erhöhen. 98 Tage, 99 Tage, 1 Tag usw.
- * Drücken Sie die Taste „v“ (ABWÄRTS), um die Anzahl der Tage um je einen Tag zu verringern. 3 Tage, 2 Tage, 1 Tag, 99 Tage usw.
- * Die Tag wird gezählt, wenn die Uhr 0:00 anzeigt.

- Drücken Sie die Taste (SENDEN), um die Anzahl der Betriebstage zu bestätigen. Die Anzeige für die Anzahl an Betriebstagen hört auf zu blinken.
- Drücken Sie auf (STORNIEREN-Taste), um die Anzahl an Betriebstagen zurückzusetzen oder durchgehenden Betrieb auszuwählen.

■ So wird der LEAVE-HOME-Modus beendet

- Drücken Sie die Taste (START/STOPP). Oder
- Drücken Sie erneut auf (LEAVE-HOME-Taste). Kehren Sie zur vorherigen Betriebsart zurück. Oder
- Wechseln Sie durch Drücken der Taste (MODUS) zu einem anderen Betriebsmodus.

HINWEIS

- Wenn die Anzahl an Betriebstagen für Leave Home erreicht wird oder Sie die (Leave Home)-Taste erneut drücken, wird die Einheit im vorangegangenen Modus betrieben.
- Im Leave-Home-Modus können die Lüfterdrehzahl und die Position des horizontalen Luftdeflektors nicht geändert werden.
- Durch Drücken der (Leave Home)-Taste wird die Verwendung von Wochen-Timer oder Einmal-Timer beendet.
- Nach einem Stromausfall werden nach dem automatischen Neustart alle Einstellungen für die Anzahl an Betriebstagen zurückgesetzt, und das Gerät läuft im durchgehenden Betrieb.
- Wenn bei mehreren Verbindungen in jedem Raum ein anderer Betriebsmodus verwendet wird, z.B. NUR LÜFTER, KÜHLEN, ENTFEUCHTEN oder AUTO, kann der Leave-Home-Modus zwar eingestellt, aber nicht betrieben werden.
Um den Leave-Home-Modus starten zu können, muss der Betrieb in allen Räumen beendet werden. Drücken Sie anschließend die (LEAVE HOME)-Taste, um den Leave Home-Modus zu starten.
- Wenn bei mehreren Verbindungen für jeden Raum der HEIZEN-Modus ausgewählt wurde, kann der Leave Home-Modus durch Drücken der (LEAVE HOME)-Taste gestartet werden.
- Wenn bei mehreren Verbindungen für in mindestens zwei Räumen der Leave-Home-Modus ausgewählt wurde, kann die voreingestellte Temperatur von 10°C unter Umständen nicht erreicht werden. Dies hängt zudem von der Außentemperatur ab.
- Der POWERFUL-, GERÄUSCHARM- und ECO-Modus ist im Leave-Home-Modus nicht möglich.

SAUBER (ONE-TOUCH-CLEAN)-MODUS

Trocknen des Wärmetauschers innen nach dem Kühlen, um Schimmel vorzubeugen.

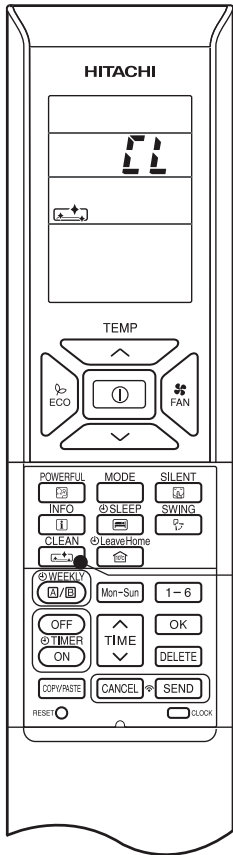

■ So wird der SAUBER-Modus gestartet

- Drücken Sie die  (SAUBER)-Taste, wenn die Einheit ausgeschaltet ist.
Die für den One-Touch-Clean-Modus erforderliche Zeit beträgt 60 Minuten. Während dieses Vorgangs sind die Modi HEIZEN und LÜFTER aktiv. Im One-Touch-Clean-Modus blinkt die Betriebsanzeige.

„  „, „  “ wird auf dem LCD-Display angezeigt.

■ So wird der SAUBER-Modus beendet

- Drücken Sie die Taste  (START/STOPP). Oder
- Drücken Sie erneut auf  (SAUBER-Taste).

HINWEIS

- Nach dem Ende des SAUBER-Modus wird das Gerät automatisch abgeschaltet.
- Wenn der Wochen-Timer oder der Einmal-Timer eingestellt ist, müssen sie vor dem Ausführen der SAUBER-Funktion beendet werden.
- Wenn Sie bei mehreren Verbindungen die  (REINIGEN)-Taste drücken, wird der Betrieb auf den Modus LÜFTER beschränkt.
- Wenn bei mehreren Verbindungen in einem Raum zunächst die SAUBER-Funktion ausgeführt wird, können in den anderen Räumen die Modi KÜHLEN, ENTFEUCHTEN oder LÜFTER genutzt werden. Wenn in den anderen Räumen jedoch der Modus HEIZEN eingesetzt werden muss, arbeitet die Klimaanlage im STANDBY-Modus. Nach Abschluss des Modus REINIGEN wird der Modus HEIZEN gestartet.



TIMER-BETRIEB (TIMER EIN/AUS)

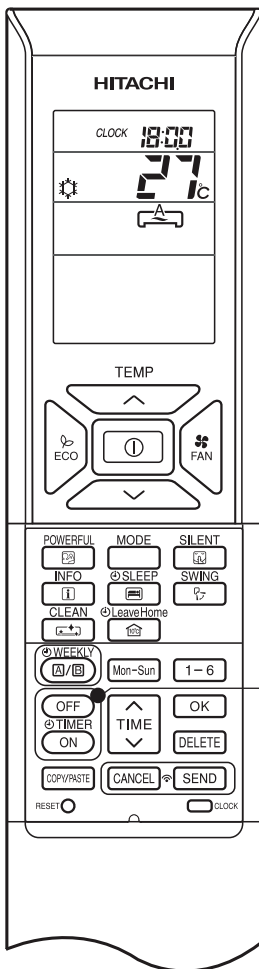

AUSSCHALT-TIMER

Sie können das Gerät so einrichten, dass es zu einer vorgegebenen Uhrzeit ausgeschaltet wird.

1. Drücken Sie die Taste (AUS-TIMER). und **0:00** blinken im Display.
2. Stellen Sie die Abschaltzeit mit der Taste (ZEIT) ein.
3. Richten Sie die Fernbedienung nach dem Einstellen auf das Innengerät, und drücken Sie die (SENDEN)-Taste.

und „Uhrzeit einstellen“ leuchten auf, anstatt zu blinken.

Es ertönt ein Signalton über das Innengerät, und die (TIMER)-Lampe des Innengeräts leuchtet auf.

EINSCHALT-TIMER

Das Gerät wird zu den vorgegebenen Uhrzeiten eingeschaltet.

1. Drücken Sie auf (AUSSCHALT-TIMER-Taste). und **0:00** blinken auf dem Display.
2. Stellen Sie die Aktivierungszeit mit der Taste (ZEIT) ein.
3. Richten Sie die Fernbedienung nach dem Einstellen auf das Innengerät, und drücken Sie die (SENDEN)-Taste.

und die voreingestellte Uhrzeit leuchten auf, anstatt zu blinken.

Es ertönt ein Signalton über das Innengerät, und die (TIMER)-Lampe des Innengeräts leuchtet auf.

TIMER EIN/AUS

- Das Gerät wird zu den vorgegebenen Uhrzeiten ein- und ausgeschaltet (bzw. aus- und eingeschaltet).
- Das Umschalten erfolgt zuerst zu der eingestellten Uhrzeit, die am frühesten eintritt.
- Das Pfeilsymbol, das auf dem Display erscheint, gibt die Reihenfolge der Umschaltvorgänge an.

1. Drücken Sie die Taste (AUS-TIMER), sodass und **0:00** im Display blinken.
2. Stellen Sie die Abschaltzeit mit der Taste (ZEIT) ein. Richten Sie die Fernbedienung nach dem Einstellen auf das Innengerät, und drücken Sie die (SENDEN)-Taste.
3. Drücken Sie auf (EINSCHALT-TIMER-Taste), sodass und die voreingestellte Ausschaltzeit aufleuchten.
4. Stellen Sie die Aktivierungszeit mit der Taste (ZEIT) ein.
5. Richten Sie die Fernbedienung nach dem Einstellen auf das Innengerät, und drücken Sie die (SENDEN)-Taste.

und die eingestellte Einschaltzeit leuchten auf, anstatt zu blinken.

Es ertönt ein Signalton über das Innengerät, und die (TIMER)-Lampe des Innengeräts leuchtet auf.

■ Der Timer kann auf drei Arten verwendet werden: AUS-Timer, EIN-Timer und EIN/AUS (AUS/EIN)-Timer. Stellen Sie zuerst die aktuelle Uhrzeit ein, da diese als Bezugspunkt verwendet wird.

■ So stornieren Sie eine Reservierung

- Richten Sie das Infrarotfenster der Fernbedienung auf das Innengerät und drücken (STORNIEREN-Taste).
- und die eingestellte Aktivierungs- oder Abschaltzeit erlöschen mit einem akustischen Signal, und die Leuchte (TIMER) an der Raumeinheit erlischt.

HINWEIS

- Der Benutzer kann nur jeweils einen Timer-Modus festlegen: den AUS-Timer, den EIN-Timer oder den EIN/AUS-Timer.
- Wenn bei bereits eingestelltem WOCHEN-TIMER zusätzlich der EINMAL-TIMER aktiviert wird, hat der EINMAL-TIMER Priorität. Wenn der Betrieb des EINMAL-TIMER abgeschlossen wurde, wird der WOCHEN-TIMER aktiviert.



Der Timer kann auf bis zu 7 Stunden eingestellt werden.

Wenn Sie die (RUHE)-Taste während des Modus AUTO, HEIZEN, ENTFEUCHTEN, KÜHLEN oder LÜFTER drücken, schaltet die Einheit die Raumtemperatur um und reduziert die Lüfterdrehzahl. Dies führt zu Energieeinsparungen.

Stellen Sie die aktuelle Uhrzeit ein, bevor Sie den ECO-RUHE-TIMER verwenden.

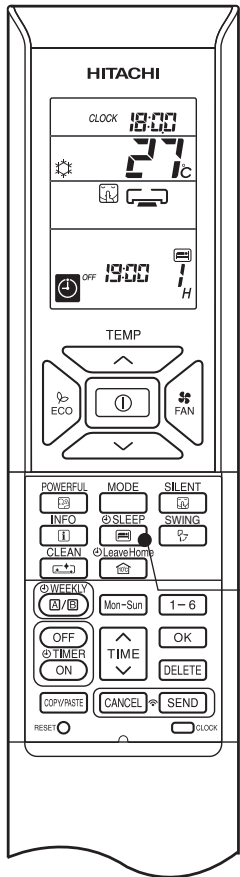

■ Starten des ECO-RUHE-TIMERS

Drücken Sie während des Betriebs die Taste (RUHE).

- „ „, „ „, „ „, AUS, Deaktivierungszeit, „ „ und die Stunde werden auf dem Display der Fernbedienung angezeigt.
- Bei aktiviertem ECO-RUHE-TIMER dreht sich der Lüfter sehr langsam.
- Die Raumeinheit gibt einen Signalton aus, und die Leuchte (TIMER) an der Raumeinheit leuchtet auf.

Drücken Sie wiederholt die (RUHE)-Taste. Die Stunden werden wie folgt geändert:

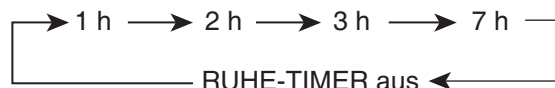

- Bei aktivem ECO-RUHE-TIMER wird die Klimaanlage für die angegebene Anzahl von Stunden weiter betrieben und dann ausgeschaltet.
- Wurde der ECO-RUHE-TIMER eingestellt, zeigt das Display der Fernbedienung die Abschaltzeit an.

OFF 19:00 H

Beispiel: Wird der ECO-RUHE-TIMER um 18 Uhr auf eine Stunde eingestellt, erfolgt die Deaktivierung um 19 Uhr.

■ So brechen Sie den ECO-RUHE-TIMER ab

Drücken Sie die Taste (START/STOPP).

- Die Raumklimaanlage wird ausgeschaltet.

Drücken Sie erneut die (RUHE)-Taste, bis „ „, „ „, „ „, Deaktivierungszeit, „ „ und die Stunde auf dem Display der Fernbedienung erlöschen.

Drücken Sie die Taste (ABBRECHEN).

- Das Innengerät gibt einen Signalton aus, und die (TIMER)-Leuchte am Innengerät wird deaktiviert.
- Der RUHE-TIMER wird deaktiviert.



■ So stellen Sie ECO-RUHE-TIMER und EIN-TIMER ein

Die Klimaanlage wird durch den ECO-RUHE-TIMER deaktiviert und durch den EIN-TIMER aktiviert.

1. Stellen Sie den EIN-TIMER ein.
2. Drücken Sie die  (RUHE)-Taste, und stellen Sie den ECO-RUHE-TIMER ein.







Beispiel:

In diesem Fall wird die Klimaanlage in zwei Stunden (um 1:38 Uhr) aus- und um 6 Uhr am nächsten Morgen wieder eingeschaltet.

■ So brechen Sie ECO-RUHE-TIMER und EIN-TIMER ab

Richten Sie die Fernbedienung auf das Innengerät, und drücken Sie die  (ABBRECHEN)-Taste.

- „“, „“, „“, AUS, Deaktivierungszeit, „“, Stunde, EIN und Einstellzeit des EIN-TIMERS erlöschen auf dem Display der Fernbedienung.
- Das Innengerät gibt einen Signalton aus, und die (TIMER)-Leuchte am Innengerät wird deaktiviert.
- ECO-RUHE-TIMER- und EIN-TIMER-Reservierungen werden abgebrochen.

30 Minuten nach dem Einstellen des ECO-RUHE-TIMERS wird die Drehzahl des Außenlüfters verringert, um die Geräuscentwicklung zu minimieren und für Komfortbetrieb zu sorgen.

Eine Stunde nach Einstellen des ECO-RUHE-TIMERS wird die Einstelltemperatur leicht verändert. Der Umfang dieser Veränderung variiert je nach Art der Klimaanlage.

Diese automatischen Änderungen tragen zur Energieersparnis bei und beeinträchtigen den Komfort nicht.

Das Niveau des Energieverbrauchs variiert je nach Außentemperatur, Raumtemperatur, Einstelltemperatur oder Art der Klimaanlage.

Kühlbetrieb [Diagrammdarstellung nur zur Illustration]

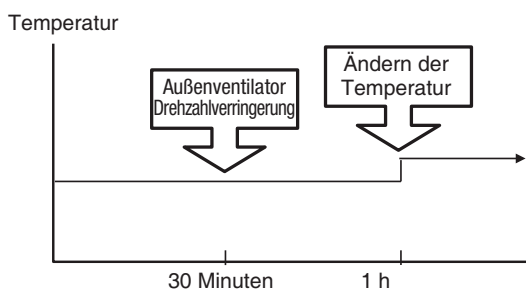

Heizbetrieb [Diagrammdarstellung nur zur Illustration]

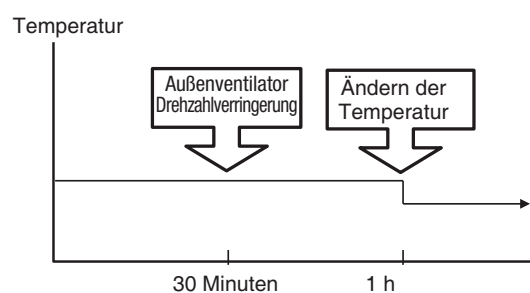

HINWEIS

- Wird der ECO-RUHE-TIMER eingestellt, wenn der AUS-TIMER oder der EIN-/AUS-TIMER bereits eingestellt sind, wird der ECO-RUHE-TIMER anstelle des AUS- oder EIN-/AUS-TIMERS aktiv.



WOCHEN-TIMER-BETRIEB

- Sie können Modus A oder Modus B auswählen. Für jeden Modus können pro Tag bis zu 6 Programme eingestellt werden. Insgesamt können maximal 42 Programme für eine Woche für jeden Modus eingestellt werden.
- Werden Kalender und Uhr nicht eingestellt, kann die Reservierungseinstellung für den WOCHEN-TIMER nicht vorgenommen werden.
- Werden Kalender und Uhr nicht richtig eingestellt, funktioniert der WOCHEN-TIMER nicht korrekt.
- Die Reservierung für Kalender und Uhr muss vor der Aktivierung des WOCHEN-TIMERS definiert werden.

Schritt 1: Stellen Sie den Reservierungsplan für die Fernbedienung ein. Senden Sie die eingetragene Reservierung an die Raumeinheit, und aktivieren Sie diese.

Schritt 2: Wählen Sie Modus A oder Modus B, und aktivieren oder deaktivieren Sie den WOCHEN-TIMER.

Schritt 3: Kopieren und Abbrechen des Reservierungsplans

Schritt 1: Stellen Sie den Reservierungsplan für die Fernbedienung ein. Senden Sie die eingetragene Reservierung an die Raumeinheit, und aktivieren Sie diese.

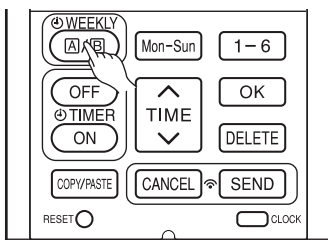

1

■ So stellen Sie einen WOCHEN-TIMER ein

1. Wählen Sie Modus A oder Modus B aus.

Drücken Sie die Taste (WÖCHENTLICH). WEEKLY leuchtet auf. **A** und blinken in der Anzeige. (Modus A ist ausgewählt).

Drücken Sie die Taste (WÖCHENTLICH) erneut. **B** und blinken in der Anzeige. (Modus B ist ausgewählt).

- Wurde keine Reservierung vorgenommen, erscheinen ON/OFF, --:-- , nicht.
- Wurde eine Reservierung vorgenommen, erscheinen EIN/AUS, --:-- , nicht.

2

2. Stellen Sie ein Programm ein.

Halten Sie die Taste (WÖCHENTLICH) für ca. drei Sekunden gedrückt. Der Auswahlmodus kann geändert werden.

, Tag: Monat, Programmnummer: 1, EIN/AUS, Einstellungszeit und Einstellungstemperatur blinken in der Anzeige.

3. Wählen Sie den gewünschten Wochentag aus.

Drücken Sie die (TAG)-Taste.

Der Tag wechselt von Mon → Die → Mit → Don → Fre → Sam → Son → Mon, Die, Mit, Thu, Fre, Sam, Son [Ganze Tage] → Mon, Die, Mit, Don, Fre [Wochentag] → Sam, Son [Wochenende] → Mon → Die

Wählen Sie [Ganze Tage] für eine tägliche Reservierung.

Wählen Sie [Wochentag] für eine Reservierung von Montag bis Freitag.

Wählen Sie [Wochenende] für eine Reservierung am Samstag und Sonntag.

- Nach dem Einstellen der Reservierung können Sie die Werte gleichzeitig prüfen und bearbeiten.

3

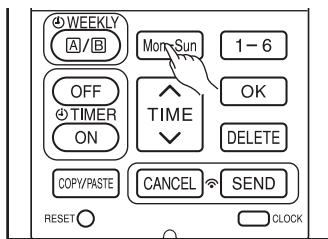

4. Drücken Sie die Taste , um eine Programmnummer auszuwählen.

Die Nummer wechselt zwischen 1 → 2 → 3 → 4 → 5 → 6 → 1 → 2

- Wurde die Programmnummer eingestellt, führen Sie die oben angegebenen Schritte aus, um Änderungen vorzunehmen.

4

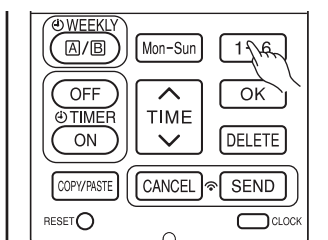

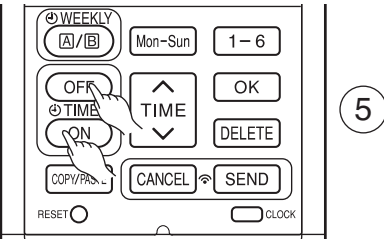

5

5. Drücken Sie die Taste (EIN-AUS-TIMER), um EIN-TIMER oder AUS-TIMER auszuwählen.

6. Drücken Sie die Taste (ZEIT), um die Zeitreservierung einzustellen.

7. Drücken Sie die Taste (TEMP oder) , um die Temperaturreservierung einzustellen.

8. Drücken Sie die Taste (OK). Die Reservierungen sind eingestellt. Tag, Programmnummer, EIN-Reservierung und Einstelltemperatur leuchten auf. blinkt fortlaufend. Ist die Reservierung nicht vollständig, werden die Einstellungen nicht im Speicher abgelegt.

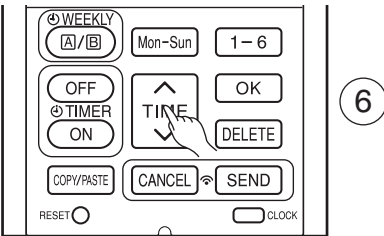

6

Wenn Sie die Reservierung fortsetzen möchten, drücken Sie die Tasten

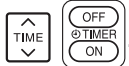

Führen Sie die Schritte 3 bis 8 für die Reservierung aus.

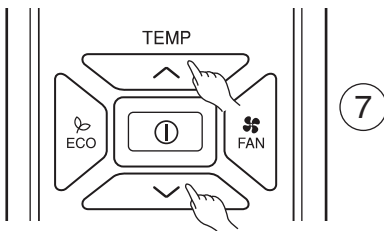

7

9. Wurden alle Reservierungen eingestellt, drücken Sie die (SENDEN)-Taste ca. drei Sekunden lang, während Sie die Fernbedienung auf das Innengerät richten. Die Timer-Leuchte an der Raumeinheit blinkt schnell. Gibt die Raumeinheit einen Signalton aus, leuchtet die TIMER-Leuchte.

Stellen Sie sicher, dass die TIMER-Leuchte leuchtet.

Dies zeigt an, dass die Reservierung in der Raumeinheit gespeichert und dass die Timer-Funktion abgeschlossen wurde.

Der Reservierungsinhalt erscheint auf dem Display der Fernbedienung.

- Leuchtet die TIMER-Leuchte am Innengerät nicht auf, richten Sie die Fernbedienung auf das Innengerät, und drücken Sie die (SENDEN)-Taste ca. drei Sekunden lang.

- ACHTUNG!** Drücken Sie während der Reservierungseinstellung nicht die Taste (ABBRECHEN), da damit alle Reservierungsinhalte verloren gehen.

- Die Reservierungsinhalte werden erst dann in der Raumeinheit gespeichert, wenn die Taste (SENDEN) gedrückt wurde.

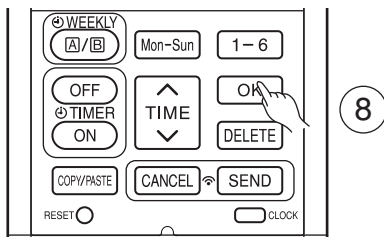

8

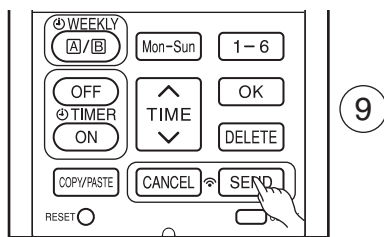

9

HINWEIS

- Sie können bis zu sechs Programme pro Tag einrichten. Die Einstellungen für EIN- und AUS-TIMER je Programmnummer können beliebig gewählt werden. Wenn Sie die (SENDEN)-Taste drücken, werden EIN- und AUS-Timer je Programmnummer so angeordnet, dass Programm 1 den frühesten und Programm 6 den spätesten Zeitpunkt erhält. Ist die Einstellzeit gleich, erhalten die neuesten Reservierungsinhalte Priorität.
- ACHTUNG!** Wird die Fernbedienung innerhalb von drei Minuten nach dem Einstellen der Reservierungen nicht genutzt und die (SENDEN)-Taste in dieser Zeit nicht gedrückt, gehen alle aktuellen Reservierungen verloren.

Schritt 2: Wählen Sie Modus A oder Modus B, und aktivieren oder deaktivieren Sie den WOCHEN-TIMER.

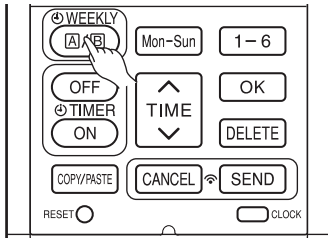

1
2

■ Auswählen von Modus A oder B des WÖCHENTLICHEN TIMERS

1. Drücken Sie die Taste **WEEKLY A/B** (WÖCHENTLICH). **A** und **⏸** blinken in der Anzeige. (In der Regel blinkt Modus A zuerst.)
2. Drücken Sie die Taste **WEEKLY A/B** (WÖCHENTLICH) erneut. **B** und **⏸** blinken in der Anzeige.
3. Wählen Sie Modus A oder Modus B aus. Halten Sie die Fernbedienung in Richtung des Innengeräts, und drücken Sie die **SEND** (SENDEN)-Taste ca. drei Sekunden lang. Die Timer-Leuchte an der Raumeinheit blinkt schnell.

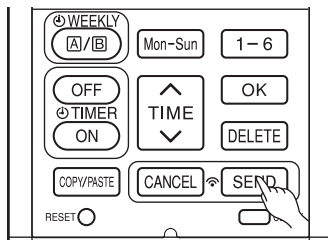

3

Gibt die Raumeinheit einen Signalton aus, leuchtet die TIMER-Leuchte.

Stellen Sie sicher, dass die Timer-Leuchte aufleuchtet.

Dies zeigt an, dass die Auswahl von Modus A oder B und der aktive WÖCHENTLICHE TIMER bestätigt wurden.

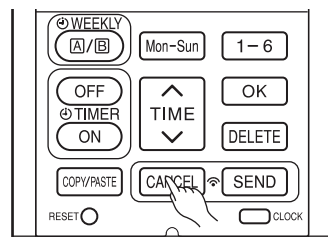

1

■ Einstellen des nicht aktiven WÖCHENTLICHEN TIMERS

1. Richten Sie die Fernbedienung auf das Innengerät, und drücken Sie die **CANCEL** (ABBRECHEN)-Taste.
Die Raumeinheit gibt einen Signalton aus, und die TIMER-Leuchte erlischt. Die Reservierungsanzeige auf der Fernbedienung erlischt ebenfalls.
Dies weist darauf hin, dass der nicht aktive WÖCHENTLICHE TIMER bestätigt wurde.
- Wenn Sie den WÖCHENTLICHEN TIMER wieder aktivieren möchten, wiederholen Sie die Schritte unter „Auswählen von Modus A oder B der Einstellung für den WÖCHENTLICHEN TIMER“.

HINWEIS

- Beim Einstellen des EINMAL-TIMERS wird der WÖCHENTLICHE TIMER unterbrochen. Nach Abschluss des EINMAL-TIMERS wird der WÖCHENTLICHE TIMER aktiviert.
- Wird der EINMAL-TIMER abgebrochen, wird auch der WÖCHENTLICHE TIMER abgebrochen. Der WÖCHENTLICHE TIMER muss zur Aktivierung eingestellt werden.
- Nach dem automatischen Neustart wird der WÖCHENTLICHE TIMER abgebrochen. Der WÖCHENTLICHE TIMER muss zur Aktivierung eingestellt werden.

Schritt 3: Kopieren und Abbrechen des Reservierungsplans

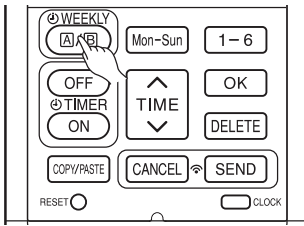

1
2

■ Kopieren und Einfügen

Das Bearbeiten der Reservierungsplanung wird durch das Kopieren von Daten von einem zum anderen Tag vereinfacht.

1. Drücken Sie die Taste **WEEKLY (A/B)** (WÖCHENTLICH), um Modus A oder B auszuwählen.
2. Drücken Sie die Taste **WEEKLY (A/B)** (WÖCHENTLICH) für ca. drei Sekunden, um mit der Bearbeitung des Reservierungsplans zu beginnen.
3. Drücken Sie die Taste **Mon-Sun** (TAG), um den zu kopierenden Wochentag auszuwählen.
4. Drücken Sie die Taste **COPY/PASTE** (KOPIEREN/EINFÜGEN). Anschließend blinkt „EINFÜGEN“ im Display.
* Drücken Sie die Taste **CANCEL** (ABBRECHEN), um den Modus KOPIEREN abzubrechen. Der normale Einstellungsmodus wird aktiviert.

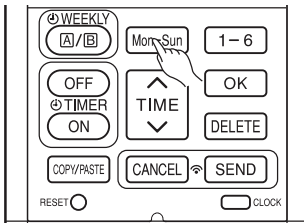

3

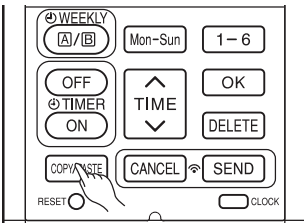

4

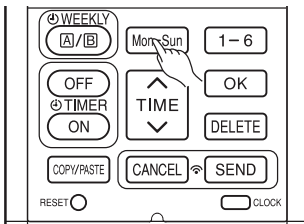

5

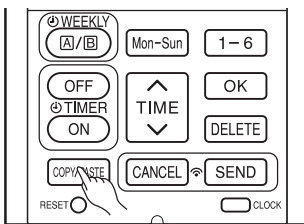

6

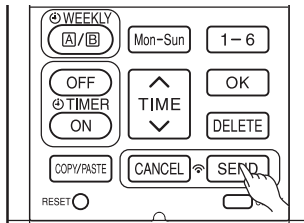

8

5. Drücken Sie die Taste **Mon-Sun** (TAG), um einen Wochentag zum Einfügen auszuwählen.
6. Drücken Sie die Taste **COPY/PASTE** (KOPIEREN/EINFÜGEN) erneut. Nur **↓** blinkt im Display.
7. Wenn Sie mit dem Kopieren von Daten in andere Tage fortfahren möchten, drücken Sie **Mon-Sun** oder **1-6** oder **TIME** (mit Pfeilen) oder **OFF/TIMER ON**.

Beginnen Sie dann ab Schritt 3.

8. Drücken Sie nach dem Abschluss von Kopieren und Einfügen drei Sekunden lang die **SEND** (SENDEN)-Taste. Richten Sie dabei die Fernbedienung auf das Innengerät. Die Timer-Leuchte an der Raumeinheit blinkt schnell. Wenn die Raumeinheit einen Signalton ausgibt, leuchtet die TIMER-Leuchte auf.
Stellen Sie sicher, dass die Timer-Leuchte aufleuchtet.

Leuchtet die TIMER-Leuchte nicht auf, drücken Sie erneut die Taste **SEND** (SENDEN).

- Die Reservierungsdaten werden nicht geändert, wenn die Taste **SEND** (SENDEN) nicht gedrückt wird.

HINWEIS

- Liegen keine Reservierungsdaten vor, können keine Daten von einem Tag zum anderen kopiert werden.

Schritt 3: Kopieren und Abbrechen des Reservierungsplans

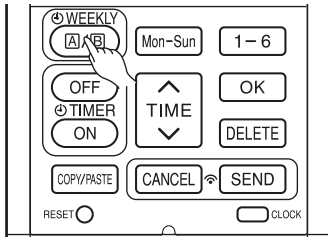

1

■ Löschen der WÖCHENTLICHEN TIMER-Daten.

[Löschen einer Programmnummerreservierung]

2

1. Drücken Sie die Taste **WEEKLY (A/B)** (WÖCHENTLICH), um Modus A oder B auszuwählen.

2. Drücken Sie die Taste **WEEKLY (A/B)** (WÖCHENTLICH) drei Sekunden lang, um mit der Bearbeitung des Reservierungsplans zu beginnen.

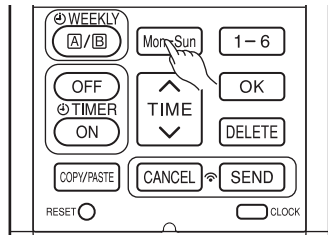

3

3. Drücken Sie die Taste **Mon-Sun** (TAG), um einen Wochentag zur Bearbeitung auszuwählen.

4. Drücken Sie die Taste **1-6**, um die Programmnummer auszuwählen. Die ausgewählte Programmnummer blinkt.

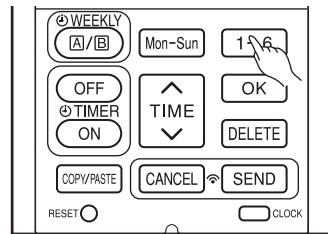

4

5. Drücken Sie die Taste **DELETED** (LÖSCHEN). Die Reservierung aller Programmnummern wird gelöscht.

6. Drücken Sie nach dem Löschen drei Sekunden lang die **SEND** (SENDEN)-Taste. Richten Sie dabei die Fernbedienung auf das Innengerät. Die Timer-Leuchte an der Raumeinheit blinkt schnell.

Gibt die Raumeinheit einen Signalton aus, leuchtet die TIMER-Leuchte.

Stellen Sie sicher, dass die TIMER-Leuchte aufleuchtet.

● Die Reservierung wird nicht geändert, wenn die Taste **SEND** (SENDEN) nicht gedrückt wird.

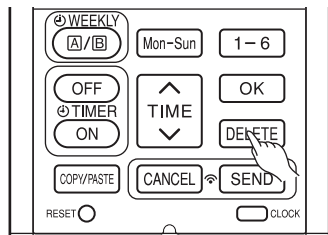

5

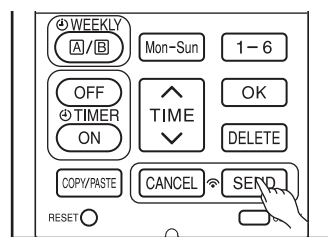

6



WOCHEN-TIMER-BETRIEB

Schritt 3: Kopieren und Abbrechen des Reservierungsplans

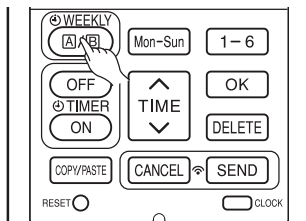

1

[Löschen einer Tagesreservierung]

1. Drücken Sie die Taste (WÖCHENTLICH), um Modus A oder B auszuwählen.
2. Drücken Sie die Taste (WÖCHENTLICH) drei Sekunden lang, um mit der Bearbeitung des Reservierungsplans zu beginnen.

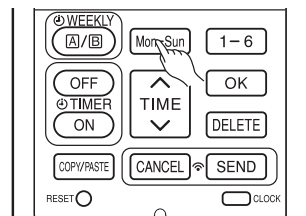

2

3. Drücken Sie die Taste (TAG), um einen Wochentag zur Bearbeitung auszuwählen.

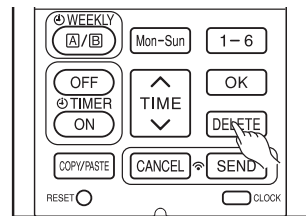

3

4. Drücken Sie die Taste (LÖSCHEN) ca. zehn Sekunden lang. Die Reservierungen für alle Programmnummern werden gelöscht.
 - Wenn Sie die Taste nur kurz drücken, wird die Reservierung für eine Programmnummer gelöscht.

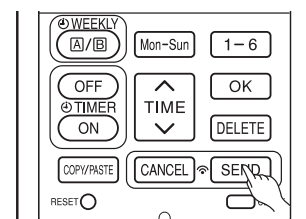

4

5. Drücken Sie nach dem Löschen drei Sekunden lang die (SENDEN)-Taste. Richten Sie dabei die Fernbedienung auf das Innengerät. Die Timer-Leuchte an der Raumeinheit blinkt schnell. Gibt die Raumeinheit einen Signalton aus, leuchtet die TIMER-Leuchte. **Stellen Sie sicher, dass die TIMER-Leuchte aufleuchtet.**

- Die Reservierung wird nicht geändert, wenn die Taste (SENDEN) nicht gedrückt wird.

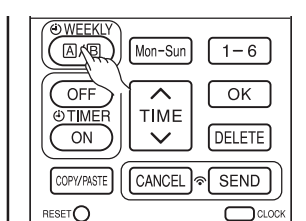

5

[Löschen von Modus A oder B]

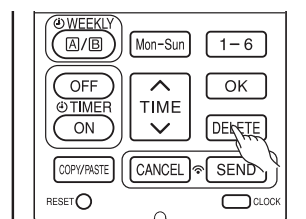

1. Drücken Sie die Taste (WÖCHENTLICH), um Modus A oder B auszuwählen.
2. Richten Sie die Fernbedienung auf das Innengerät, und drücken Sie die (LÖSCHEN)-Taste ca. zehn Sekunden lang, während die Anzeige von Modus A oder B blinkt. Gibt die Raumeinheit einen Signalton aus, erlöschen die Reservierungen für Modus A oder B.



2

HINWEIS

- Nach Löschen aller Reservierungen in der Fernbedienung und Drücken der (SENDEN)-Taste, wird kein Signal an das Innengerät gesendet. Die TIMER-Leuchte bleibt aus, und die Reservierungen in der Raumeinheit werden nicht geändert.

- Durch Drücken der  (INFO)-Taste werden die Umgebungstemperatur der Fernbedienung und der monatliche Stromverbrauch auf der Fernbedienung angezeigt.
- Richten Sie die Fernbedienung nach dem Austauschen der Batterien auf das Innengerät, und drücken Sie die  (INFO)-Taste. Der aktuelle Kalender und die Uhrzeit des Innengeräts werden übertragen.
- Um Informationen vom Innengerät zu erhalten, muss die Entfernung zwischen der Fernbedienung und dem Empfänger der Innengeräte mindestens 2 Meter betragen.

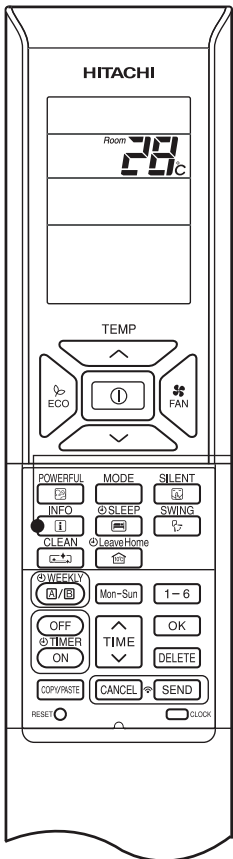

■ So prüfen Sie die Umgebungstemperatur der Fernbedienung

Drücken Sie auf  (INFO-Taste).

Die Temperatur wird 10 Sekunden lang angezeigt.

■ So wird der monatliche Stromverbrauch geprüft

Richten Sie die Fernbedienung auf den Empfänger des Innengeräts (nicht weiter als 2 Meter vom Innengerät entfernt), und drücken Sie die  (INFO)-Taste. Warten Sie 2 Sekunden auf die Übertragung des Signals.

Drücken Sie, während die Umgebungstemperatur der Fernbedienung angezeigt wird, mehrmals die  (INFO)-Taste. Das Display wird wie folgt angezeigt:

der Stromverbrauch dieses Monats für das Heizen → der Stromverbrauch des vergangenen Monats für das Heizen → der Stromverbrauch dieses Monats für das Kühlen → der Stromverbrauch des vergangenen Monats für das Kühlen → die Umgebungstemperatur der Fernbedienung → der Stromverbrauch dieses Monats für das Heizen (in wiederkehrender Reihenfolge).

- Halten Sie die Fernbedienung näher an das Innengerät, falls die Anzeige nicht korrekt ist.
- Der angezeigte Wert dient nur zur Orientierung.



■ Der aktuelle Kalender und die Uhrzeit können vom Innengerät abgerufen werden

Richten Sie die Fernbedienung auf den Empfänger des Innengeräts (nicht weiter als 2 Meter vom Innengerät entfernt), und drücken Sie die  (INFO)-Taste. Warten Sie 2 Sekunden auf die Übertragung des Signals.

Prüfen Sie nach dem Empfang des aktuellen Kalenders und der Uhrzeit, ob die Daten korrekt sind, indem Sie auf  CLOCK (UHRZEIT-Taste) drücken.

- Wenn das Innengerät nicht mit Strom versorgt wird oder der Kalender und die Uhrzeit nicht eingestellt wurden, kann die INFO-Funktion nicht zum Senden und Empfangen von Informationen verwendet werden.

HINWEIS

- Im Fall einer Fehlfunktion der Klimaanlage wird durch Drücken der  (INFO)-Taste ein Fehlercode angezeigt. Richten Sie die Fernbedienung auf den Empfänger des Innengeräts (nicht weiter als 2 Meter vom Innengerät entfernt), und drücken Sie die  (INFO)-Taste. Warten Sie 2 Sekunden auf die Übertragung des Signals. Ein Fehlercode wird angezeigt. Teilen Sie den Fehlercode dem Service-Zentrum mit.

Die Fernbedienung kann zum Sperren des Modus HEIZEN (einschließlich LÜFTER), KÜHLEN (einschließlich LÜFTER) und ENTFEUCHTEN (einschließlich LÜFTER) eingestellt werden.

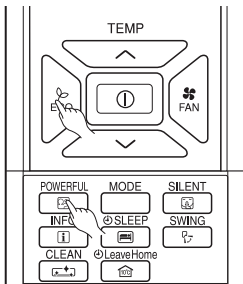

■ Methode zum Sperren des Modus HEIZEN (einschließlich VENTILATOR)

Drücken Sie gleichzeitig die Tasten (ECO) und (POWERFUL) ca. fünf Sekunden lang, wenn die Fernbedienung ausgeschaltet ist.

„☀️“, „🌀“ und „🔑“ werden ca. 10 Sekunden angezeigt. Später verbleiben „☀️“ und „🔑“.

Dies weist darauf hin, dass der Modus HEIZEN gesperrt ist.

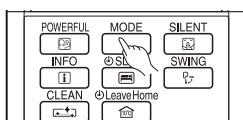

Wenn Sie die (MODUS)-Taste drücken, werden „☀️“ oder „🌀“ angezeigt.

■ Methode zum Freigeben des Modus HEIZEN (einschließlich VENTILATOR)

Drücken Sie gleichzeitig die Tasten (ECO) und (POWERFUL) ca. fünf Sekunden lang, wenn die Fernbedienung ausgeschaltet ist.

Alle Betriebsmodussymbole werden ca. zehn Sekunden lang angezeigt. Anschließend wird das Betriebsmodussymbol vor dem Abbrechen angezeigt.

Dies weist darauf hin, dass der Modus HEIZEN freigegeben wurde.

■ Methode zum Freigeben der Modi KÜHLEN und ENTFEUCHTEN (einschließlich VENTILATOR)

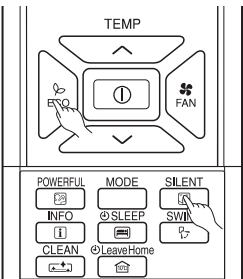

Drücken Sie gleichzeitig die Tasten (ECO) und (GERÄUSCHARM) ca. fünf Sekunden lang, wenn die Fernbedienung ausgeschaltet ist.

„☀️“, „🌀“, „💧“, „🌀“ und „🔑“ werden ca. zehn Sekunden lang angezeigt. Später verbleiben „☀️“ und „🔑“.

Dies weist darauf hin, dass die Modi KÜHLEN und ENTFEUCHTEN gesperrt sind.

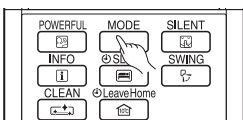

Wenn Sie die (MODUS)-Taste drücken, werden „☀️“, „🌀“ oder „💧“ angezeigt.

■ Methode zum Freigeben der Modi KÜHLEN und ENTFEUCHTEN (einschließlich VENTILATOR)

Drücken Sie gleichzeitig die Tasten (ECO) und (GERÄUSCHARM) ca. fünf Sekunden lang, wenn die Fernbedienung ausgeschaltet ist.

Alle Betriebsmodussymbole werden ca. zehn Sekunden lang angezeigt. Anschließend wird das Betriebsmodussymbol vor dem Abbrechen angezeigt.

Dies weist darauf hin, dass die Modi KÜHLEN und ENTFEUCHTEN freigegeben wurden.

HINWEIS

- Die Funktion zum Sperren von Betriebsmodi wird nicht aktiviert, wenn die TIMER-Reservierungen aktiv sind. Deaktivieren Sie zunächst die TIMER-Reservierungen. Anschließend können Sie die Betriebsmodussperre aktivieren.
- Die Modi HEIZEN, KÜHLEN und ENTFEUCHTEN (einschließlich LÜFTER) können durch Drücken der (RESET)-Taste freigegeben werden. Wenn Sie jedoch die (RESET)-Taste drücken, werden alle in der Fernbedienung gespeicherten Informationen gelöscht. Sie müssen die erforderlichen Informationen ggf. neu einstellen.
- Bei mehreren Verbindungen haben die zuerst eingeschaltete Einheit und der Modus mit gesperrtem Modus HEIZEN Priorität. Die anderen Einheiten, die mit einem anderen Modus betrieben werden, verbleiben in BEREITSCHAFT, bis entweder die erste Einheit ausgeschaltet oder der gleiche Modus wie bei der ersten Einheit ausgewählt wird.

TEMPORÄRSCHALTER

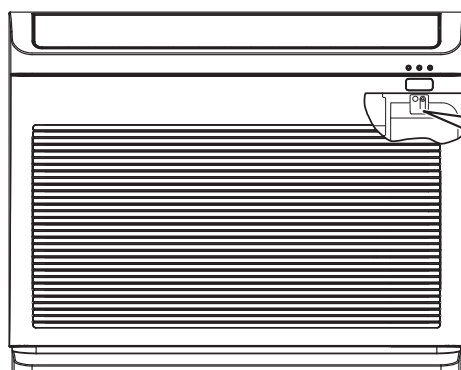

TEMPORÄRSCHALTER

TEMPORÄRSCHALTER

Wenn das Fernbediengerät aufgrund von Batteriedefekt nicht arbeitet, so drücken Sie diesen Schalter zum Starten-/oder Stoppen.

- Diese vorübergehende Funktion wird in der letzten Einstellung ausgeführt. (Die Einheit schaltet falls die Spannung unterbrochen war sofort auf automatische Betriebsart um.)

ANZEIGEINSTRUMENTE FÜR INNENRAUMGERÄTE

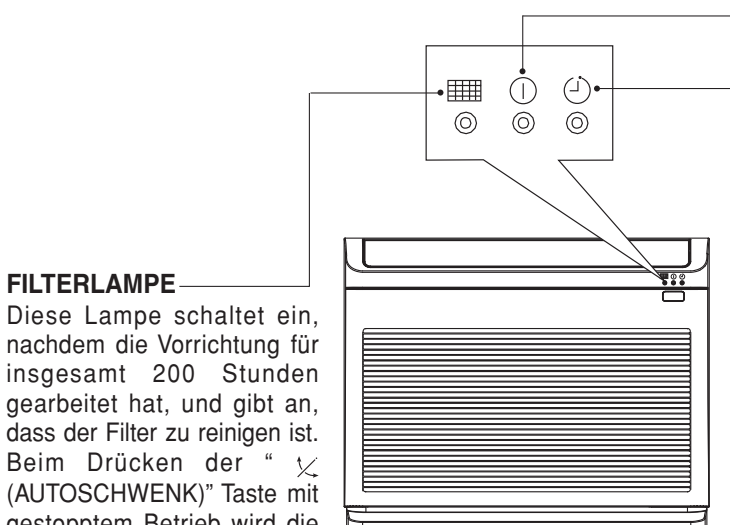

FILTERLAMPE

Diese Lampe schaltet ein, nachdem die Vorrichtung für insgesamt 200 Stunden gearbeitet hat, und gibt an, dass der Filter zu reinigen ist. Beim Drücken der "↘ (AUTOSCHWENK)" Taste mit gestopptem Betrieb wird die Lampe ausschalten.

BETRIEBSLAMPE

Diese Lampe blinkt während des Betriebs. Beim Heizmodus kann der Betriebsanzeiger blinken; je nach den nachstehenden Bedingungen wird der Lüfter gedrosselt oder gestoppt:

- (1) **Beim Vorheizen (Heizbetrieb)**
Für ca. 2~3 Minuten nach dem Starten.
- (2) **Beim Entfrosten (Heizbetrieb)**
Um das entstandene Eis auf der Außeneinheit abzutauen. Es dauert ca. 5~10 Minuten und wird einmal in der Stunde vorgenommen.
(Wenn die Rohrlänge länger als gewöhnlich ist, bildet sich öfters Eis.)

ZEITGEBERLAMPE

Die Lampe leuchtet, wenn der Zeitgeber arbeitet.

SCHLISSUNG UND ÖFFNUNG DER STIRNTAFEL

Öffnen der Stirntafel

1. Zum Öffnen der Stirntafel verwenden Sie die Fernbedienung, um die Einheit zu stoppen. Drücken Sie dann auf die linke und rechte obere Ecke der vorderen Abdeckung.
2. Greifen Sie die Links- und Rechtsseiten der Stirntafel und öffnen nach Ihrer Richtung.

Schließen der Stirntafel

1. Um die vordere Abdeckung zu schließen, drücken Sie oben auf die Mitte der vorderen Abdeckung.
2. Drücken Sie auf die linke und rechte obere Ecke der vorderen Abdeckung.

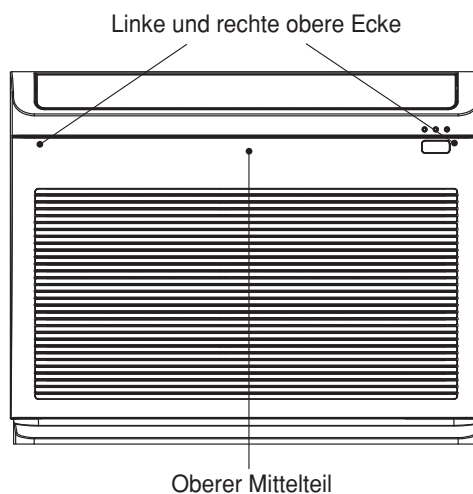

TEMPORÄRSCHALTER

Wenn das Fernbediengerät aufgrund von Batteriedefekt nicht arbeitet, so drücken Sie diesen Schalter zum Starten-/oder Stoppen.

- Diese vorübergehende Funktion wird zu der letzten Einstellung ausgeführt. (Die Einheit schaltet bei Stromunterbrechung sofort auf automatische Betriebsart um.)

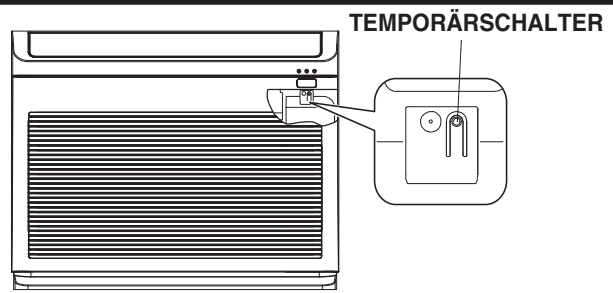

UNTERBRECHERSCHALTER

Wenn die Raumklimaanlage nicht benutzt wird, muß der Unterbrecherschalter auf "OFF (AUS)" geschaltet werden.

WIRKSAME ANWENDUNG DER KLIMAAANLAGE

1. Eine Durchschnittsraumtemperatur ist wahrscheinlich die beste Lösung von einem Gesundheits- und Wirtschaftsgesichtpunkt.

- Aus Gesundheitsgründen ist übermäßige Kühlung bzw. Erhitzung nicht empfohlen. Dies bringt ebenfalls zu hohen Kosten.
- Schließen Sie die Vorhänge, um Wärmeverluste zu vermeiden sowie einen sparsamen Betrieb zu erreichen.



2. Von Zeit zu Zeit sollten Türen und Fenster geöffnet werden, um die Frischluft einzulassen.

- ⚠ VORSICHT** Überprüfen Sie, dass der Raum gut gelüftet ist, wenn die Klimaanlage gleichzeitig mit anderen Heizgeräten betätigt wird.



3. Wir empfehlen den Timer vor dem Schlafen gehen, oder vor dem Verlassen des Hauses zu aktivieren.



4. Die nachstehend angeführten Reinigungsmittel sind zum Reinigen der internen und externen Einheit nie zu verwenden:

- Benzin, Löse- und Reibmittel: können die plastischen Oberflächen bzw. Deckungen beschädigen.
- Warmwasser über 40°C: können den Filter schrumpfen sowie die Plastikteile umformen.



5. Die Luft Ein- und Austritte nicht verstopfen.

- Die Luft Ein- und Austritte der internen und externen Einheiten mit Vorhängen oder anderen Hindernissen verhindern, um die Klimaanlageleistung nicht zu reduzieren und Einheitsstörungen zu vermeiden.

! WARNUNG

- Stoppen Sie die vor Reinigungsarbeiten die Anlage und schalten Sie die Spannungsversorgung aus.

! VORSICHT

- Die Einheit nicht Wasser aussetzen: Es besteht die Gefahr eines elektrischen Schlages.
- Zum Reinigen der Klimaanlageinnenseite befragen Sie Ihren Vertreter.
- Zum Reinigen des Wärmeaustauschers der Inneneinheit keine Reinigungsmittel verwenden, um Störungen an der Einheit zu vermeiden.
- Beim Reinigen des Wärmeaustauschers mit Staubsauger sind Handschuhe anzuziehen, um die Hände durch die Rippe des Wärmeaustauschers nicht zu verletzen.

1. LUFTFILTER

Das Luftfilter regelmäßig reinigen, da es den Staub in dem Raum entfernt.
Unbedingt das Luftfilter alle zwei Wochen reinigen, um unnötigen Verbrauch von Elektrizität zu vermeiden.

VORGEHENSWEISE

1

Öffnen der Stirntafel.

- Zum Öffnen der Stirntafel verwenden Sie die Fernbedienung, um die Einheit zu stoppen. Drücken Sie dann auf die linke und rechte obere Ecke der vorderen Abdeckung.
- Greifen Sie die Links- und Rechtsseiten der Stirntafel und öffnen nach Ihrer Richtung.

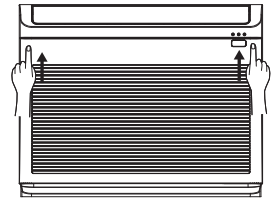

2

Nehmen Sie die Filter heraus.

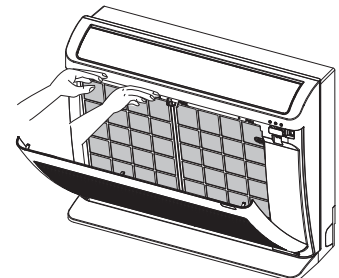

3

Entfernen Sie mit einem Staubsauger den Staub aus den Filtern.

- Nach dem Auswaschen mit Neutralreiniger mit sauberem Wasser reinigen und im Schatten trocknen.

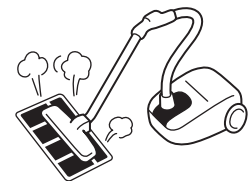

4

Setzen Sie die Filter ein.

5

Schließen der Stirntafel.

1. Um die vordere Abdeckung zu schließen, drücken Sie oben auf die Mitte der vorderen Abdeckung.
2. Drücken Sie auf die linke und rechte obere Ecke der vorderen Abdeckung.

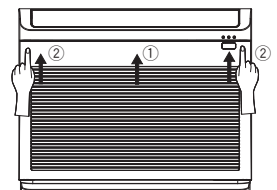

! VORSICHT

- Anlage mit Wasser nicht über 40°C spülen, da sonst der Filter schrumpfen würde.
- Restfeuchtigkeit vollständig abschütteln und im Schatten trocknen. Direkte Sonneneinstrahlung kann Schrumpfen des Filters bewirken. Verwenden Sie außerdem zum Abwaschen einen weichen Schwamm. Benutzen Sie keine Bürste, da sich sonst der auf der Oberfläche befindliche Metallfilm ablösen kann.
- Das Gerät darf nicht ohne Filter betrieben werden. Eine Störung kann auftreten, wenn Sie fortfahren.

2. INSTALLATION UND ENTFERNUNG DER STIRNTAFEL

- Benutzen Sie beide Griffe zum Greifen der Stirntafel beim Entfernen bzw. beim Befestigen.

Entfernen

- ① Drücken Sie auf die linke und rechte obere Ecke der vorderen Abdeckung.
- ② Fassen Sie die vordere Abdeckung an der linken und rechten Seite an, und ziehen Sie sie nach oben, um sie zu entfernen.

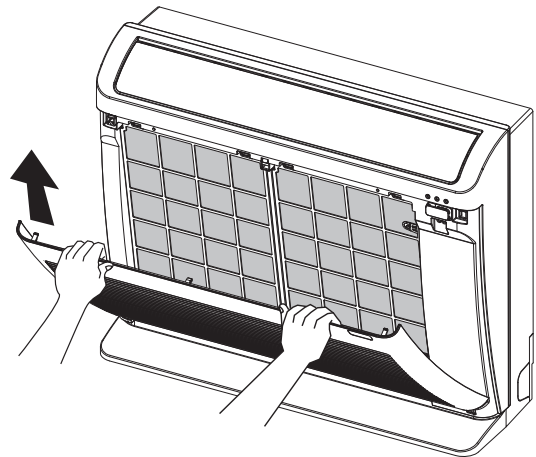
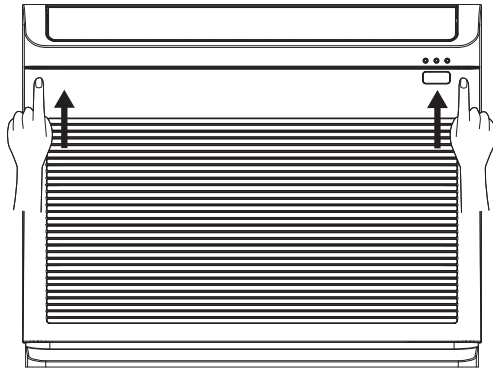

Befestigen

- ① Befestigen Sie die drei Stirntafellager an der Achse der Stirndeckung. (Den Haken so einstellen, dass er nach oben zeigt.)
- ② Schließen Sie die vordere Abdeckung.

3. SÄUBERN DES STIRNTAFEL

Das Stirntafel darf in Wasser gewaschen werden. Es kann jederzeit gesäubert werden.

- Die Stirntafel kann entfernt und mit Wasser gewaschen werden. Die Stirntafel mit einem weichem Schwamm sorgfältig reinigen.
- Soll das Klimagerät ohne Abnahme des Stirntafel gesäubert werden, kann sowohl der Gerätekörper als auch die Fernbedienung mit einem weichen, trockenen Tuch abgewischt werden.
- Alles Wasser vollständig abwischen. Falls Wasser im Bereich der Leuchtanzeige oder des Empfängers verbleibt, kann dies Störungen im Gerät verursachen.

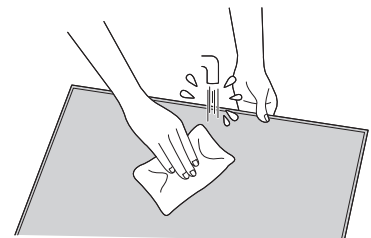

⚠ VORSICHT

- Beim Säubern des Gerätes kein Wasser auf den Gerätekörper spritzen oder gießen, da dies einen Kurzschluß verursachen könnte.
- Niemals heißes Wasser (über 40°C), Benzin, Säure, Verdünner oder eine Bürste verwenden, da dadurch die Kunststoffflächen und die Farbe des Gerätes beschädigt werden.



4. INSTANDHALTUNG VOR LÄNGERER NICHTVERWENDUNG

- Die Aktivierung von Trockenbetrieb der Klimaanlage hält das Gerät im Inneren trocken und vermeidet Fäulnisbildung.
- Schalten Sie die Spannungsversorgung aus.

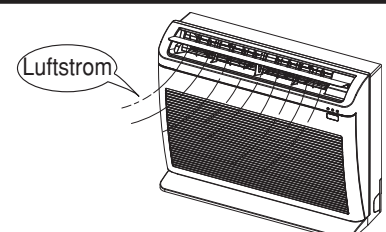

5. LUFTREINIGUNGS- FILTER (SPX-CFH15)

- Beim Aufbringen der Luftreinigungs- filter sind die Luftfilter zu entfernen und an den Haken auf dem Stirndeckungsgerüst zu befestigen.
- Unter Verwendung der Reinigungs- filter wird die Kühlfähigkeit leicht gemindert und die Kühlgeschwindigkeit reduziert. Deswegen, beim Verwenden der Einheit in diesem Modus setzen Sie die Ventilatorgeschwindigkeit auf "HOCH".
- Die Luftreinigungsfilter können 2 Jahre lang verwendet werden.

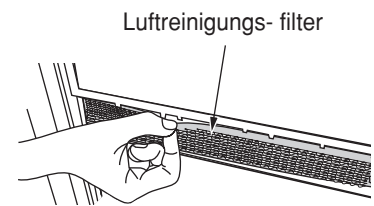

INFORMATIONEN

LEISTUNGSFÄHIGKEITEN

Heizleistung

- Diese Raumklimaanlage benutzt ein Wärmepumpensystem, das durch die absorbierte Außenwärme den Raum beheizt. Wenn die Außenlufttemperatur sinkt, so wird ebenfalls die Heizleistung reduziert. In solchen Situationen arbeiten PAM und der Inverter zusammen, um die U/M-Drehzahl des Kompressors zu erhöhen und somit eine Senkung der Heizleistung zu vermeiden. Sollte die Heizleistung immer noch unzufriedenstellend sein, so müssen andere Heizgeräte verwendet werden, um die Heizleistung zu erhöhen.
- Die Klimaanlage ist zum Heizen eines ganzen Raums geplant, so dass eine bestimmte Zeit benötigt, bevor es sich warm anfühlt. Die Timer Funktion ist zum Vorheizen gedacht, um solche Phasen zu überbrücken.

VORSICHT



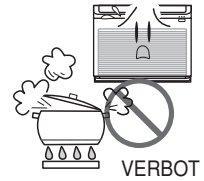

Keinen Ofen oder andere Hochheizgeräte in der Nähe der internen Einheit einsetzen.





Kühl- und Entfeuchtleistungen

- Wenn die Wärme in einem Raum die Kühlleistungsfähigkeit der Einheit überschreitet, (zum Beispiel, wenn mehrere Leute in einem Raum anwesend sind oder weitere Heizgeräte betätigt sind), kann die voreingestellte Raumtemperatur nicht erreicht werden.

VERSCHIEDENE FUNKTIONEN

- Wenn die Einstellung der Ventilatorgeschwindigkeit und der Raumtemperatur mit der Fernbedienung ausgeführt worden ist, bevor auf manuellen Betrieb umgeschaltet wurde, wird der Einstellungsanzeiger für 10 Sekunden ausgehen und nur die Betriebsart angezeigt.
- Das Drücken der ^{MODE}  taste während des Betriebs, startet eine Schutzschaltung, so dass die Einheit für ca. 3 Minuten nicht weiter laufen wird.
- Beim Heizbetrieb kann die gefärbte Anzeigelampe an der Inneneinheit blinken und keine Luft wird für etwas Zeit austreten.
- Wenn Sie während des Heizprozesses mit  (HOCH) Ventilatorgeschwindigkeit kaltes Wind fühlen, oder wenn Sie wollen, dass die Einheit langsamer läuft, sobald der Raum erwärmt worden ist, wird die  (AUTOMATIK) Einstellung empfohlen.
- Mit  (RUHIGER) Einstellung wird die Kühlleistung leicht reduziert.

TIMER PROGRAMMIEREN/EINSCHLAF-ZEITSCHALTUHR BETRIEB

- Wenn die Timer- Funktion programmiert worden ist, arbeitet die Einheit auch nicht beim Erreichen der eingestellten Temperatur, außer wenn die Einheit ein Signal von der Fernbedienung erhält. Beim Bestätigen des Endes der Timerprogrammierung (beep) wird die ZEITGEBERLAMPE auf der Inneneinheit eingeschaltet.
- Beim Drücken der ^{SLEEP}  (SCHLAF) Taste, wenn der EIN/AUS Timer programmiert worden ist, gewinnt der Sleep Timer Priorität.
- Während des Sleep Timer- Betriebs wird der Ventilatorgeschwindigkeit auf  (RUHIGER) eingestellt, unabhängig von der voreingestellten Geschwindigkeit. Der Anzeiger auf dem Fernbedienungsdisplay bleibt auch mit  (RUHIGER) Einstellung unverändert.

REGELMÄSSIGE KONTROLLE

BITTE FOLGENDE PUNKTE JÄHRLICH ODER HALBJÄHRLICH PRÜFEN. WENDEN SIE SICH BITTE AN DEN HÄNDLER, SOLLTEN SIE IRGEND EINE HILFE BRAUCHEN.

1		 WARNUNG	<p>Überprüfen Sie, ob die Erdungsleitung korrekt angeschlossen worden ist.</p> <p>Mit nicht angeschlossener oder defekter Erdleitung kann eine Einheitsstörung oder Elektroschockgefahr auftreten.</p>
2		 WARNUNG	<p>Überprüfen Sie, ob das Montagegerüst zu viel verrostet ist und ob die Außeneinheit geneigt oder instabil geworden ist.</p> <p>Unter diesen Bedingungen könnte das Gerüst zusammenstürzen und Schaden verursachen.</p>

DEUTSCH

KUNDENDIENST NACH DEM VERKAUF UND GARRANTIE

BEVOR SIE SICH AN EINEN WARTUNGSTECHNIKER WENDEN, DIE FOLGENDEN PUNKTE KONTROLLIEREN

FALL	ZUKONTROLLIERENDE PUNKTE
<p style="text-align: center;">→</p> <p>Keine Signalsendung vom Fernbediengerät. (Das Fernbediendisplay zeigt niedrige Helligkeit oder ist leer.)</p>	<ul style="list-style-type: none"> • Sind die Batterien zu wechseln? • Ist die Polarität der eingeführten Batterien korrekt?
<p style="text-align: center;">→</p> <p>Wenn das Gerät nicht funktioniert.</p>	<ul style="list-style-type: none"> • Ist die Sicherung in Ordnung? • Ist die Spannung extrem hoch oder niedrig? • Steht der Überlastschalter auf Ein ("ON")? • Ist die Einstellung der Betriebsart anders als bei anderen Inneneinheiten?
<p style="text-align: center;">→</p> <p>Wenn das Gerät nicht richtig kühlt. Wenn es nicht gut heizt.</p>	<ul style="list-style-type: none"> • Ist der Luftfilter mit Staub verstopft? • Ist die eingestellte Temperatur geeignet? • Sind die oberen und unteren Flügel zu der korrekten Position der ausgewählten Betriebsart entsprechend reguliert worden? • Sind die ZU-/Abluftleitungen der internen und externen Einheit verstopft? • Ist die Ventilatorgeschwindigkeit "NIEDRIG" oder "RUHIGER"?

■ Die nachstehenden Ereignisse zeigen keine Einheitsstörung an.

Beim Heizen blinkt der Betriebsanzeiger und der Luftfluss stoppt	<p><Betriebsstart> Die Einheit erzeugt nur wenig Warmluft. Bitte warten.</p> <p><Im Betrieb> Die Außeneinheit ist beim Entfrosteten. Bitte warten.</p>
Störungsschall oder Pfeifen	Geräusch beim Kühlmittelfluss in dem Rohr oder Ventilgeräusch während der Einstellung der Flussmenge.
Knack Geräusch	Geräusch erzeugt, wenn die Einheit aufgrund von Temperaturänderungen sich ausdehnt oder schrumpft.
Knister Geräusch	Geräusch erzeugt, wenn der Inneneinheitsventilator wechselt die U/M-Drehzahl.
Klick Geräusch	Geräusch des gesteuerten Ventils erzeugt beim Einschalten der Einheit.
Gluckerndes Geräusch	Geräusch des Ventilators beim Saugen der Luft in dem Abflussschlauch und beim Entlassen des Entfeuchtewassers, das in dem Kondenswassersammler angesammelt worden ist. Für weitere Einzelheiten, befragen Sie Ihren Verkaufsagent.
Geräusch beim Betriebswechseln	Das Betriebsgeräusch ändert aufgrund der Stromänderungen gleichzeitig der Raumtemperaturänderungen.
Nebelemission	Der Nebel wird beim plötzlichen durch die klimatisierte Luft verursachten Abkühlen der Raumluft erzeugt.

Dampf, der von der Außeneinheit abgegeben wird	Wasser, das beim Entfrostern verdampft, mit erfolgtem Dampfabgeben.
Gerüche	Erzeugt von Partikeln von Rauch, Nahrung, Kosmetikprodukten, usw., die in der Raumluft anwesend sind und an der Einheit haften.
Die Außeneinheit läuft weiter, auch wenn der Betrieb gestoppt worden ist	Entfrostern im Laufe (beim Ausschalten des Heizens, prüft der Mikrocomputer den Frost, der in der Inneneinheit angesammelt ist, und steuert die Einheit zum automatischen Entfrostern, wenn notwendig).
Die Betriebslampe blinkt.	Zeigt, dass das Vorheizen- oder Entfrostverfahren im Laufe ist. Wenn der Schutzschalter oder der Vorheizsensor arbeiten, wenn die Einheit beim Vorheizen gestoppt ist und dann wieder eingeschaltet, oder wenn die Betriebsart vom Kühlen auf Heizen umgeschaltet ist, so blinkt die Lampe weiter.
Die Temperatureinstellung wird nicht erreicht	Die aktuelle Raumtemperatur kann von dem vom Fernbediengerät eingestellten Wert leicht abweichen. Dies hängt von der im Raum anwesenden Personenanzahl, den externen und internen Bedingungen ab, wenn die Klimaanlage für mehrere Räume angewendet wird.

- Wenn trotz der oben genannten Kontrollen die Einheit immer noch nicht startet, schalten Sie den Selbstausschalter aus und nehmen mit Ihrem Verkaufsagent sofort Kontakt auf.

Kontaktieren Sie sofort Ihren Verkaufsagent beim Eintreten folgender Ereignisse:



- Der Sicherungsautomat schaltet ab oder die Sicherung ist durchgebrannt.
- Die Schaltfunktion ist nicht stabil.
- Fremdkörper oder Wasser gelangen in das Innere des Gerätes.
- Der Stromkabel wird viel zu warm oder die Isolierung ist beschädigt.
- Die ZEITGEBERLAMPE auf dem Inneneinheitsdisplay blinkt.
(Da der Störungstyp mittels des Blinkzyklus identifiziert werden kann, so überprüfen Sie den Blinkzyklus, bevor den Selbstausschalter auszuschalten.)

Anmerkungen



- Bei ruhigem Betrieb bzw. nach dem Abschalten des Gerätes könnten die folgenden Zustände auftreten, die jedoch keinerlei Probleme darstellen.
 - (1) Strömungsgeräusche des Kühlmittels im Kühlmittelkreis.
 - (2) Schleifegeräusche des Ventilatorgehäuses während des Abkühlens oder des Erwärmens.
- Aufgrund angesammelter Fremdpartikel (Rauch, Eßwaren, Kosmetika usw.) kann es zu geruchsbelästigung durch das Raumklimagerät kommen. Zu Saisonbeginn sollten daher das Luftfilter und der Verdunster gereinigt werden, um diese Geruchsbelästigung zu reduzieren.

- Bitte wenden Sie sich sofort an den Händler, sollte Ihr Gerät trotz der oben beschriebenen Kontrollen nicht richtig funktionieren. Informieren Sie Ihren Händler über das Modell, Produktionsnummer und Datum des Einbaus Ihres Gerätes. Bitte informieren Sie ihn über die Natur des Defektes.

Zur Beachtung:

Beim Einschalten des Gerätes (besonders bei abgeblendeter Raumbeleuchtung) kann es zu einer geringen Helligkeitsschwankung kommen. Dies stellt jedoch kein Problem dar.
Die Bedingungen des örtlichen Elektrizitätswerkes sind zu beachten.